

LOUIS VUITTON
LA FABRIQUE DU TEMPS

LFT ST13.01 calibre User guide

French / Français

Hungarian / Magyar

English

Italian / Italiano

Arabic / العربية

Japanese / 日本語

Chinese (simplified) / 简体中文

Korean / 한국어

Chinese (traditional) / 繁體中文

Norwegian / Norsk

Czech / Čeština

Portuguese / Português

Dutch / Nederlands

Russian / Русский

German / Deutsch

Spanish / Español

Greek / Ελληνικά

Swedish / Svenska

Hebrew / עברית

Turkish / Türkçe

Cette pièce horlogère s'inscrit dans la tradition de savoir-faire que Louis Vuitton apporte à chacune de ses créations. Les artisans et les maîtres horlogers de notre manufacture La Fabrique du Temps à Genève sont animés au quotidien par la recherche de l'excellence.

Vous trouverez dans ce manuel d'utilisation des conseils pour la mise à l'heure et l'entretien de votre montre.



Calibre LFT ST13.01

Le mouvement Spin Time, introduit en 2009 par Louis Vuitton, est le premier mouvement breveté de la Maison. Inspiré par l'art du voyage, son mécanisme audacieux réinvente la lecture de l'heure grâce à des cubes rotatifs qui évoquent les panneaux d'affichage vintage des aéroports.

Fidèle à cet esprit précurseur, le calibre LFT ST13.01 est un mouvement Spin Time Air qui incarne l'alliance entre tradition et innovation en permettant, par son mécanisme, la lévitation des cubes. Chaque détail du calibre célèbre des codes très horlogers : des ponts texturés par gravure laser à la platine perlée, en passant par la masse oscillante en or rose 18 carats, finement gravée du motif LV. L'empierrement incolore et transparent parachève l'ensemble avec une touche contemporaine.

Doté d'un échappement de haute précision à 4 Hz (28 800 alternances par heure) et d'une réserve de marche de 45 heures, ce mouvement illustre l'excellence horlogère et l'esprit d'avant-garde de la Maison, tout en rendant hommage à son lien indéfectible avec l'univers du voyage.



Caractéristiques techniques

Calibre LFT ST13.01

Mouvement mécanique à remontage automatique

Diamètre :

- Modèle 39,5 mm : 29,3 mm
- Modèle 42,5 mm : 34,8 mm

Épaisseur : 7,7 mm

Fonctions : heures avec affichage spin time air, minutes

Nombre de composants : 246

Nombre de rubis : 35

Masse oscillante : or rose 18 carats

Réserve de marche : 45 heures

Fréquence : 28 800 alternances/heure (4 Hz)

Étanchéité :

- Modèle 39,5 mm : 100 m
- Modèle 42,5 mm : 50 m





42,5 mm
Non sertie



42,5 mm
Sertie



39,5 mm
Non sertie



39,5 mm
Sertie

Calibre LFT ST13.01

Lecture de l'heure

Le calibre LFT ST13.01 propose une lecture de l'heure sur un principe exclusif de cubes mis au point et breveté par Louis Vuitton.

Ces mouvements automatiques ne présentent qu'une seule aiguille indiquant les minutes ; les heures sont dévoilées par le cube qui est différent des 11 autres.

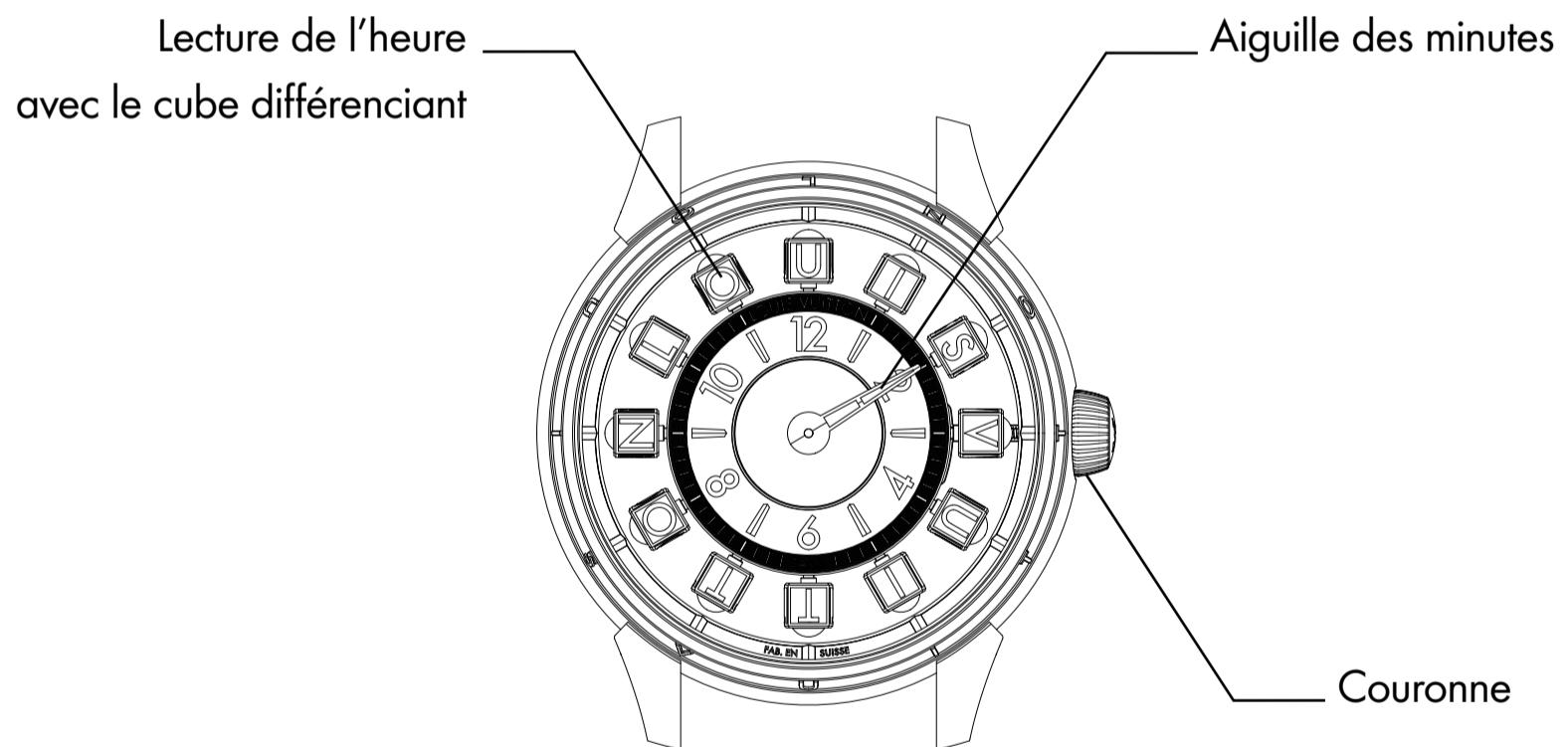

Mouvement mécanique à remontage automatique

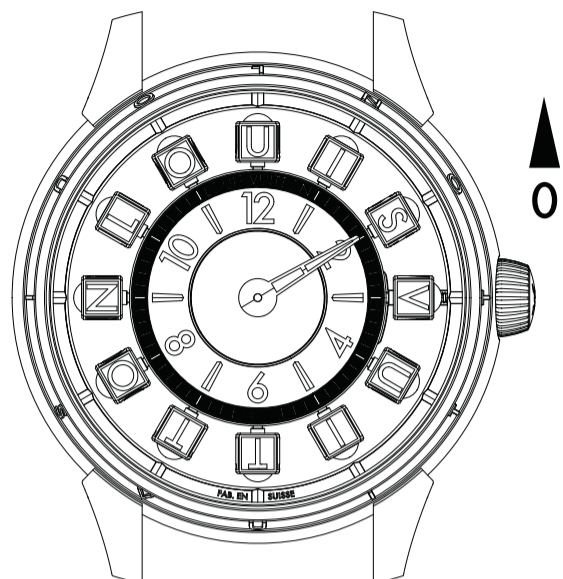

Le remontage manuel est préconisé pour lancer le mouvement lorsqu'il est arrêté.

En position 0 : le remontage s'effectue en tournant la couronne dans le sens horaire 20 à 30 fois.

Le mouvement se remonte ensuite automatiquement à chaque mouvement de poignet.

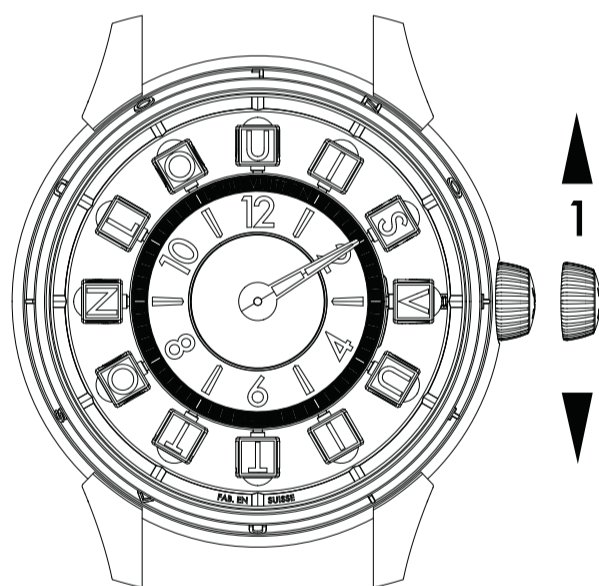

Mise à l'heure

Étape 1 : tirez la couronne en position 1.

Tournez la couronne vers le bas pour faire avancer l'aiguille des minutes dans le sens horaire. Il est conseillé de faire la mise à l'heure dans le sens horaire uniquement.

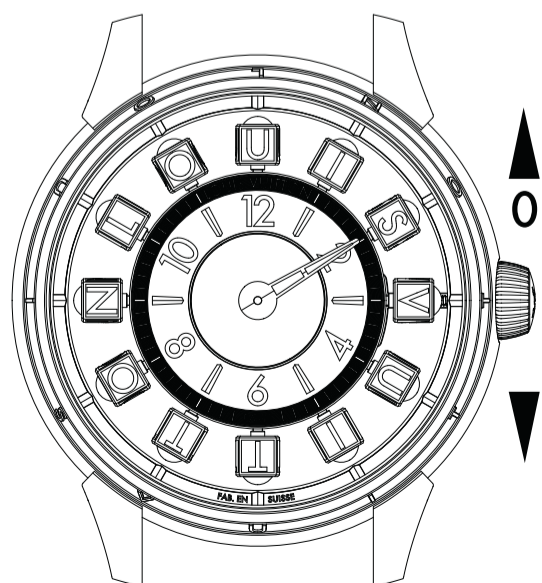

Précautions d'utilisation : tournez délicatement la couronne afin que le saut du cube puisse se faire correctement.

Étape 2 : repoussez la couronne en position 0.

Comment entretenir votre montre ?

Nous vous conseillons de faire entretenir votre montre dans votre magasin Louis Vuitton tous les 5 ans pour garantir son bon fonctionnement.

Entretien : limitez le contact de votre montre avec les aimants, les téléphones et les scanners de sécurité pour éviter toute magnétisation. Protégez votre montre des chocs externes qui pourraient affecter son fonctionnement. Retirez-la avant toute activité physique intense ou lors de sports tels que le golf, la natation ou le soulèvement d'objets lourds.

Condensation : l'exposition à des températures extrêmes peut provoquer une légère condensation sous le verre. Celle-ci disparaîtra d'elle-même et n'affectera pas la montre. Si la condensation persiste, veuillez consulter un magasin Louis Vuitton.

Étanchéité : votre montre n'est étanche que si sa couronne est correctement poussée et vissée. Ne changez pas l'heure ou ne manipulez pas la couronne sous l'eau. Après chaque utilisation en eau salée, rincez la montre à l'eau douce.

Nettoyage : pour nettoyer votre montre, frottez-la avec un chiffon doux et sec. Il n'est pas recommandé de nettoyer les bracelets en cuir, car ils se patineront avec le temps et l'usure. La durée de vie d'un bracelet en cuir dépend de son exposition à l'humidité et de sa fréquence d'utilisation. Pour les bracelets en caoutchouc, utilisez de l'eau tiède et un savon doux, puis séchez avec un chiffon doux. Évitez de les exposer à des sources de chaleur directes (radiateurs, sèche-cheveux). Rangez votre montre dans l'écritoire fourni lors de l'achat ou dans un endroit frais, sec, à l'abri de la poussière, de l'humidité et des températures extrêmes.

Approvisionnement durable

Louis Vuitton a obtenu la certification Responsible Jewellery Council confirmant la mise en application au quotidien des principes moraux, sociaux, sociétaux et environnementaux promus par le RJC. Tous les métaux précieux et les diamants utilisés dans nos collections de joaillerie et d'horlogerie proviennent de partenaires également certifiés par le RJC.

Les diamants Louis Vuitton ont été acquis ou achetés auprès de sources légitimes non impliquées dans le financement de conflits, en conformité avec les Résolutions des Nations Unies et les lois nationales en vigueur. Louis Vuitton garantit que ces diamants sont « conflict-free » et confirme son adhésion au respect des directives System of Warranty du World Diamond Council.

Les diamants Louis Vuitton sont exclusivement d'origine naturelle et non traités, sur la base de connaissances personnelles et / ou de garanties écrites fournies par le fournisseur de ces diamants.

Pour ses diamants de pavage la Maison Louis Vuitton sélectionne des diamants de couleurs allant de D à G et de pureté allant de IF à VVS.

L'utilisation de fluides incolores et de chauffage est reconnue comme une pratique traditionnelle lapidaire en complément de la taille et du polissage de certaines pierres de couleur, ainsi que le blanchissement des perles. Nos gemmes ont pu faire l'objet de ces pratiques générales d'embellissement (décret n°2002-65 du 14 janvier 2002). Les saphirs et les rubis de pavage peuvent avoir été chauffés.

Les émeraudes de pavage peuvent présenter des traces d'huile incolore.

Louis Vuitton garantit que les diamants et les produits intégrant des diamants couverts ou transférés n'ont pas été taillés à partir de diamants originaires de, exportés de ou ayant transité par la Russie après le 31 décembre 2023. Louis Vuitton garantit également que les diamants et les produits intégrant des diamants d'un poids égal ou supérieur à 0,5 carat ou 0,1 gramme par diamant couverts ou transférés n'ont pas été taillés à partir de diamants originaires de Russie ou exportés de Russie, même s'ils ont été transformés dans un pays tiers. Louis Vuitton est en mesure de fournir, sur demande, des justificatifs confirmant cette déclaration qu'il continuera par ailleurs de respecter.

This timepiece embodies the tradition of savoir-faire found in every Louis Vuitton creation. The craftspeople and master watchmakers at our workshop in Geneva, La Fabrique du Temps, continue the quest for excellence that inspires them each and every day.

In this user's manual, you will find instructions on setting your watch, as well as detailed care guidelines.



LFT ST13.01 calibre

The Spin Time movement that Louis Vuitton introduced in 2009 is the Maison's first patented movement. Its singularly daring mechanism, inspired by the art of travel, reinvents time-telling with rotating cubes reminiscent of vintage airport departure/arrival flip-boards. True to this pioneering spirit, the LFT ST13.01 calibre is a Spin Time Air movement embodying the meeting of tradition and innovation in a mechanism that allows the cubes to levitate. Each detail of the calibre celebrates the hallmarks of classic watchmaking, from the bridges textured by laser engraving to the circular-grained plate to the 18-karat pink-gold oscillating weight delicately engraved with the LV motif. The colourless and transparent jewel provides the contemporary finishing touch.

This movement is equipped with a high-precision escapement at 4 Hz (28,800 vibrations per hour) and has a 45-hour power reserve, illustrating the Maison's watchmaking excellence and avant-garde spirit while paying tribute to its steadfast ties to the world of travel.



Technical specifications

LFT ST13.01 calibre

Mechanical self-winding movement

Diameter:

- 39.5 mm model: 29.3 mm
- 42.5 mm model: 34.8 mm

Thickness: 7.7 mm

Functions: hours with spin time air display, minutes

Number of components: 246

Number of jewels: 35

Oscillating weight: 18-karat pink gold

Power reserve: 45 hours

Frequency: 28,800 vibrations/hour – 4Hz)

Water-resistance:

- 39.5 mm model: 100 m
- 42.5 mm model: 50 m



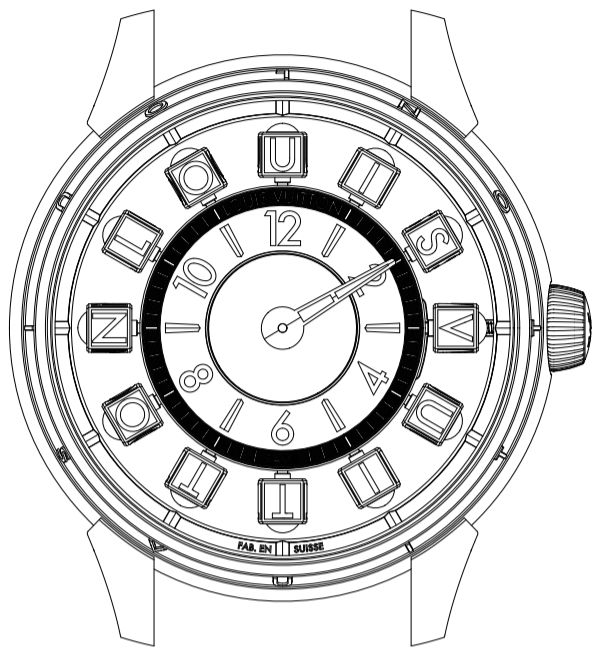

42.5 mm
Non-jewelled



42.5 mm
Jewelled



39.5 mm
Non-jewelled



39.5 mm
Jewelled

LFT ST13.01 calibre

Telling the time

The LFT ST13.01 calibre has a unique way of displaying the time based on an exclusive cube principle developed and patented by Louis Vuitton.

These automatic movements have only a single hand showing the minutes, with the hours displayed by the cube that is different from the 11 others.

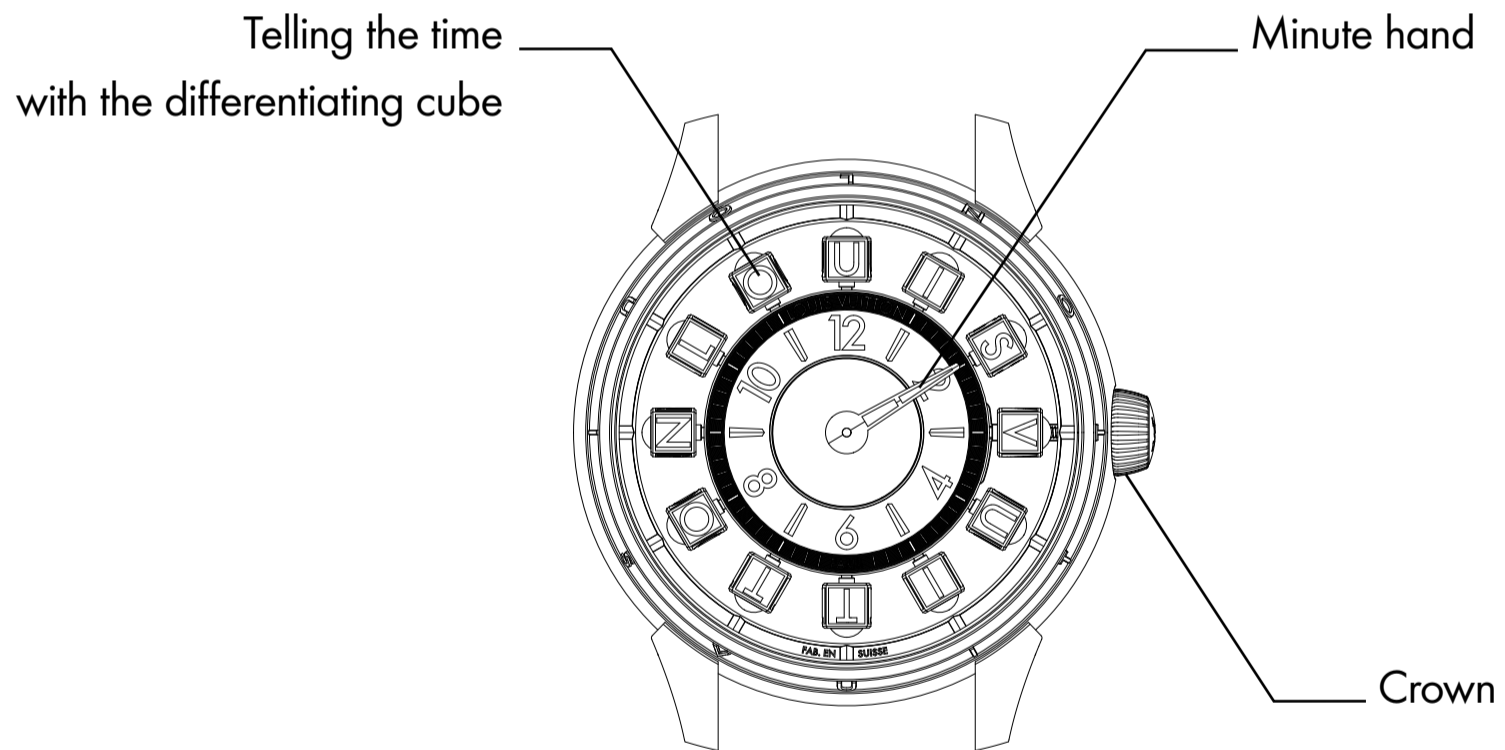

Self-winding mechanical movement

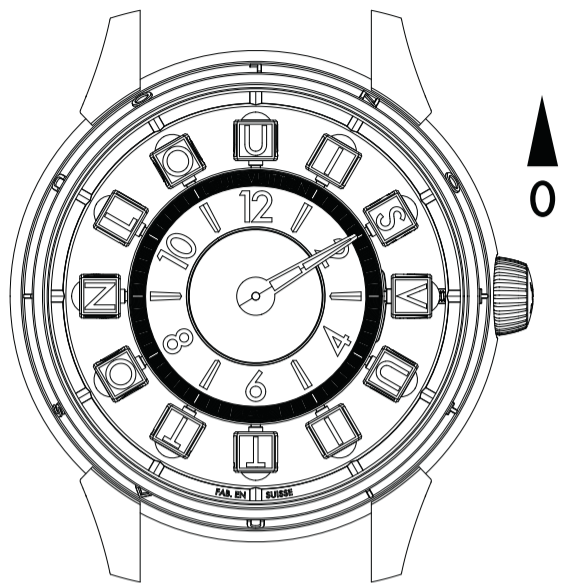

Manual winding is recommended to start the movement when it has stopped.

In position 0: wind by turning the crown clockwise 20 to 30 times.

The movement winds automatically thereafter with each wrist movement.

Setting the time

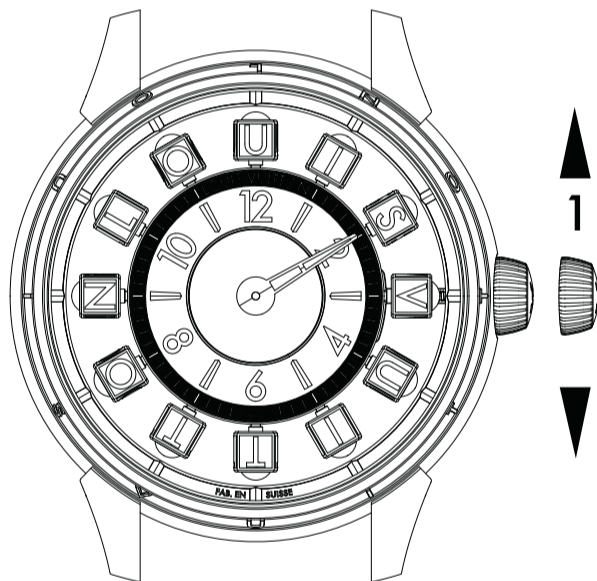

Step 1: pull the crown out to position 1.

Turn the crown downward to advance the minute hand clockwise. It is recommended that you set the time by turning clockwise only.

Precautions for use: turn the crown gently so that the cube jumps correctly.

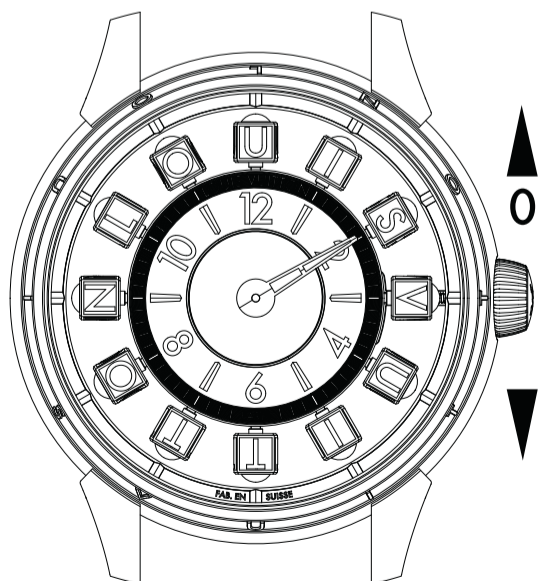

Step 2: push the crown back in to position 0.

Caring for your watch

We recommend having your watch professionally serviced at your Louis Vuitton store every five years to ensure that it functions properly.

Maintenance: to avoid any magnetisation, avoid having your watch come into contact with magnets, telephones and security scanners. Protect your watch from external impacts that could affect its operation. Remove your watch prior to engaging in any intense physical activity, any lifting of heavy objects, and sports such as golf or swimming.

Condensation: exposure to extreme temperatures may cause slight condensation beneath the watch glass. This moisture will disappear on its own and will not affect the operation of the watch. If the condensation does not naturally evaporate, please contact a Louis Vuitton store.

Water resistance: your watch is only water-resistant if its crown is correctly pushed in and screwed down. Do not change the time or handle the crown underwater. After each use in salt water, rinse the watch with fresh water.

Cleaning: to clean your watch, wipe it with a soft, dry cloth. Cleaning the leather strap is not recommended, as the material will acquire a natural patina with time and wear. The lifespan of a leather strap depends on frequency of wear and exposure to moisture. For rubber straps, use lukewarm water and mild soap, then dry with a soft cloth. Avoid exposing the strap to sources of direct heat (radiators, hair dryers). Store your watch in the box provided at the time of purchase or in a cool, dry place, protected from dust, humidity and extreme temperatures.

Responsible sourcing

Louis Vuitton has obtained Responsible Jewellery Council certification, confirming its daily implementation of the ethical, social, societal, and environmental principles promoted by the RJC. All precious metals and diamonds used in our jewelry and watch collections come from partners who are also RJC-certified.

Louis Vuitton diamonds have been purchased from legitimate sources not involved in funding conflict, in compliance with United Nations Resolutions and corresponding national laws. Louis Vuitton guarantees that these diamonds are conflict free and confirms adherence to the WDC SoW Guidelines.

Louis Vuitton diamonds are exclusively of natural origin and untreated based on personal knowledge and/or written guarantees provided by the supplier of these diamonds.

For its pave-set diamonds Louis Vuitton selects diamonds with a colour grade between D and G and a clarity grade between IF and VVS.

The use of colourless fluids and heat treatment is recognised as a traditional lapidary practice in addition to the cutting and polishing of certain coloured gemstones, as well as the bleaching of pearls. Our gemstones may have undergone these general enhancement practices.

Pavé-set sapphires and rubies may have been heated.

Pavé-set emeralds may show traces of colourless oil.

Louis Vuitton guarantees that the diamonds and diamond-containing products have not been cut from diamonds originating in, exported from, or transiting through Russia after 31 December 2023. Louis Vuitton further guarantees that the diamonds and diamond-containing products with a weight equal to or greater than 0.5 carat or 0.1 gram per diamond have not been cut from diamonds originating in Russia or exported from Russia, even if they were processed in a third country. Louis Vuitton is able, upon request, to provide supporting documentation substantiating this declaration, which Louis Vuitton undertakes to continue to comply with.

هذه الساعة هي جزء من تقاليد المعرفة التي يجلبها
لويس قويتون إلى كل من إبداعاته. إن الحرفيين
وصانعي الساعات الرئيسيين في مصنعنا La Fabrique du Temps
في جنيف مدفوعون يوميا بالبحث عن التميّز.

تجدون في دليل الاستعمال هذا إرشادات من أجل ضبط
الوقت والعناية بالساعة.



عيار LFT ST13.01

كشفت لويس فويتون عن حركة Spin Time عام 2009 وهي أول حركة حاصلة على براءة اختراع للدار. مستوحاة من فن السفر، تعيد آليتها الجريئة ابتكار قراءة الساعة بفضل مكعبات دوار تستحضر شاشات العرض العتيقة في المطارات. ووفاءً لهذه الروح الرائدة، فإن العيار LFT ST13.01 عبارة عن حركة Spin Time Air تجسّد لقاء التقاليد والابتكار في آلية تسمح بطفو المكعبات. يشيّد كل تفصيل في هذا العيار بالرموز الكلاسيكية لصناعة الساعات: من الجسور المزخرفة المنقوشة بالليزر إلى الصفيحة التي تزدان بتشطيب البيرلاج، مرورًا بالكتلة المتأرجحة المصنوعة من ذهب وردي بعيار 18 قيراطًا، والتي تزدان بنقشة LV رقيقة. ويزدان الكل بلمسة نهائية عصرية بترصيع عديم اللون وشفاف. زوّدت هذه الحركة بانفلات عالي الدقة يبلغ 4 هرتز (28.800 اهتزاز في الساعة). واحتياطي طاقة لمدة 45 ساعة، وتجسّد امتياز الدار وروحها الريادية في صناعة الساعات مع الساعات وتشيّد ارتباطها المتين بعالم السفر.



المواصفات التقنية

عيار LFT ST13.01

حركة ميكانيكية ذاتية التعبئة

القطر:

• موديل 39,5 مم: 29,3 مم • موديل 42,5 مم: 34,8 مم

السماك: 7,7 مم

الوظائف: ساعات بعرض spin time air ودقائق

عدد المكونات: 246

عدد أحجار الياقوت: 35

الكتلة المتأرجحة: ذهب وردي عيار 18 قيراط

احتياطي الطاقة: 45 ساعة

التردد: 28800 اهتزاز / ساعة – (4 هرتز)

مقاومة المياه:

• موديل 39,5 مم: 100 متر • موديل 42,5 مم: 50 متر





42,5 مم
مرصعة

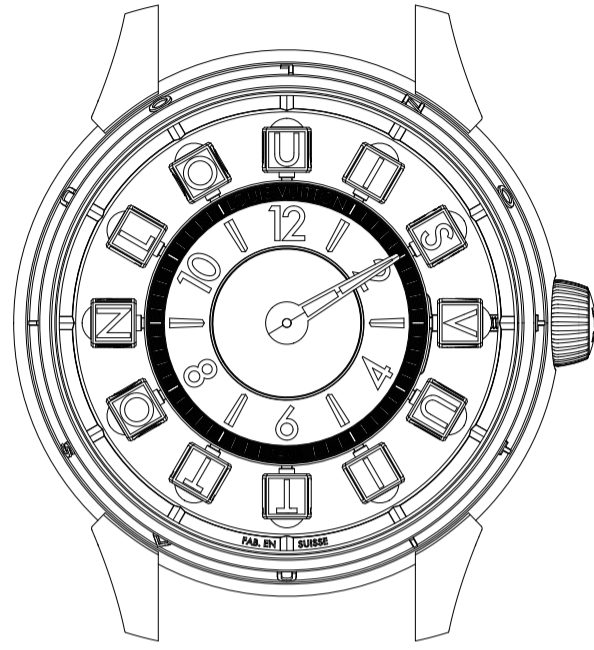

42,5 مم
غير مرصعة



39,5 مم
مرصعة

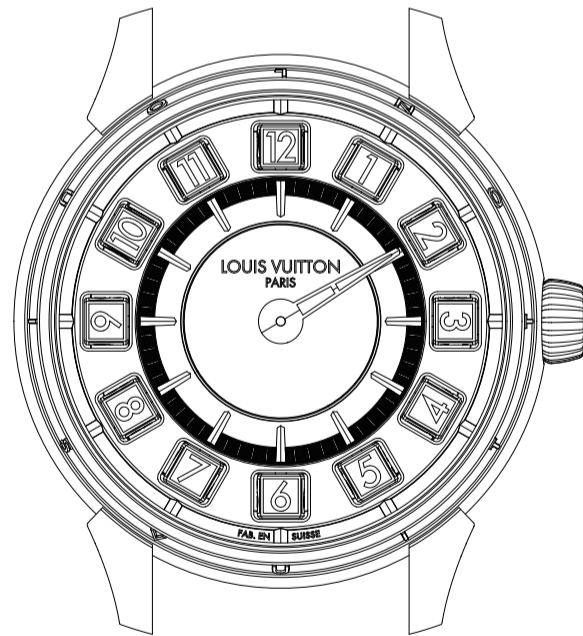

39,5 مم
غير مرصعة

عيار LFT ST13.01

قراءة الوقت

يقترح عيار LFT ST13.01 قراءة للوقت قائمة على مبدأ المكعبات الحصري، الذي طوّرتّه لويس فويتون وحصلت على براءة اختراعه.

لا تعرض هذه الحركة الأوتوماتيكية سوى عقربًا واحدًا يشير إلى الدقائق، أما الساعة فيكشف عنها المكعب الذي يختلف عن المكعبات الـ 11 الأخرى.

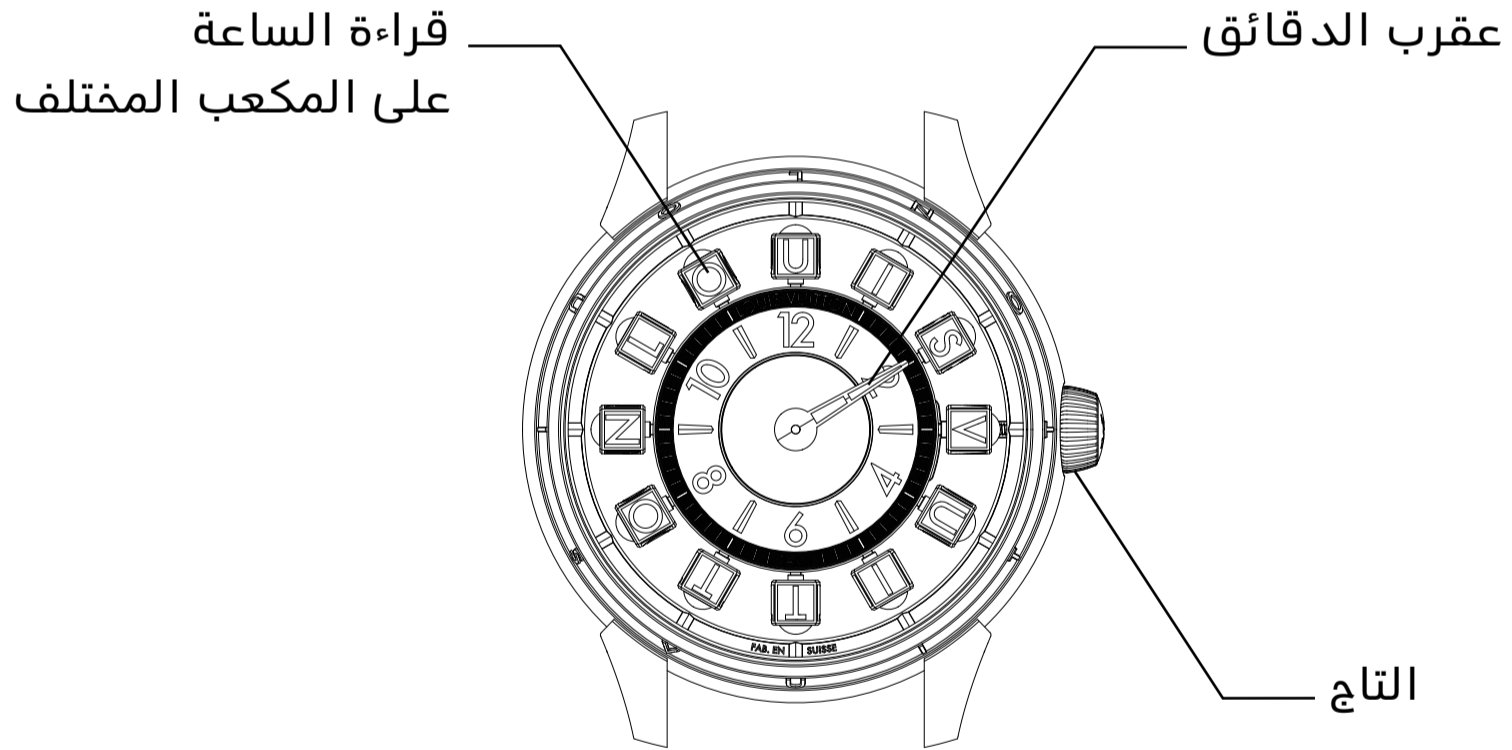

حركة ميكانيكية ذاتية التعبئة

يوصى بإعادة التعبئة اليدوية لإطلاق الحركة حين تكون متوقفة.

في الموضع 0: تتم التعبئة عن طريق إدارة التاج باتجاه دوران عقارب الساعة، ما بين 20 حتى 30 مرة.

ثم تتم تعبئة الحركة تلقائيًا مع كل حركة معصم.

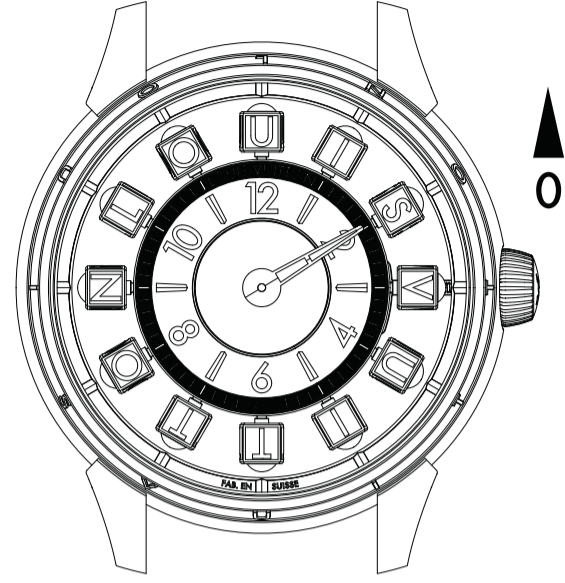

إعداد الوقت

المرحلة 1: اسحب التاج إلى الموضع 1.

إدارة التاج نحو الأسفل لتقديم عقرب الدقائق باتجاه دوران العقارب. يُنصح بضبط الوقت فقط باتجاه عقارب الساعة.

احتياطات الاستخدام: إدارة التاج برفق حتى تتم قفزة المكعب بشكل صحيح.

المرحلة 2: إعادة وضع التاج في الموضع 0.

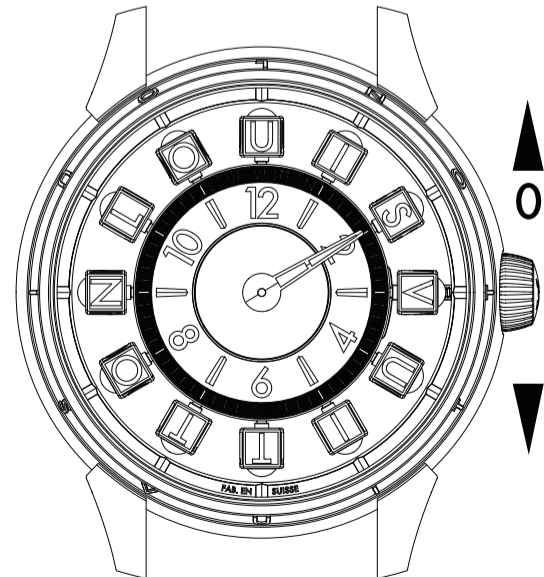
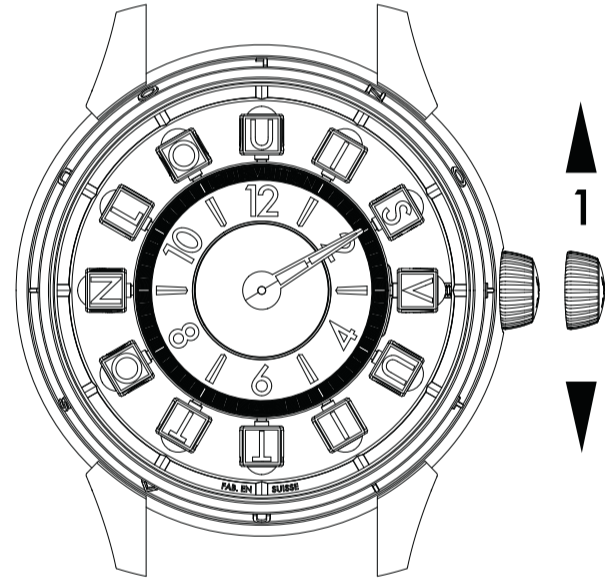

كيف تحافظ على ساعتك؟

ننصحك بإجراء صيانة لساعتك في متجر لويس قويتون كل 5 سنوات لضمان عملها بشكل صحيح.

الصيانة: لتجنب مغنطة ساعتك، يجب تقييد اتصالها بالمغناطيسات والهواتف والماصات الضوئية الأمنية. عليك حماية ساعتك من الصدمات الخارجية التي من شأنها التأثير على أداؤها. إزالة الساعة عند ممارسة الأنشطة البدنية والرياضية الشاقة مثل الغولف والسباحة ورفع الأشياء الثقيلة.

التكثف: قد يؤدي التعرض لدرجات الحرارة القصوى إلى حدوث تكثف طفيف تحت زجاج الساعة. سيختفي هذا من تلقاء نفسه ولن يؤثر على تشغيل الساعة. إذا لم يختف التكثف، يُرجى الاتصال بمتجر لويس قويتون.

مقاومة تسرب المياه: لا تمنع ساعتك تسرب الماء إلا بعد دفع تاجها وشده. عدم تغيير الوقت أو معالجة التاج تحت الماء. شطف الساعة بالماء العذب بعد كل استخدام في الماء المالح.

التنظيف: لتنظيف ساعتك، افركها بقطعة قماش جافة ناعمة. لا ينصح بتنظيف السوارات الجلدية، لأنها ستتقادم مع مرور الوقت والتهالك. يعتمد عمر السوار الجلدي على تعرضه للرطوبة وتواتر الاستخدام. لتنظيف الأشرطة المطاطية، استخدام الماء الدافئ وصابون ناعم قبل تجفيفها باستخدام قطعة قماش ناعمة وجافة. تفادي تعريضها لمصادر الحرارة المباشرة (المشايح ومجففات الشعر). قم بتخزين ساعتك في العلبة المقدمة عند الشراء أو في مكان بارد وجاف بعيداً عن الغبار والرطوبة ودرجات الحرارة القصوى.

توريد مستدام

حصلت لويس فويتون على شهادة مجلس المجوهرات المسؤولة التي تؤكد التطبيق اليومي للمبادئ الأخلاقية والاجتماعية والمجتمعية والبيئية التي يروج لها مجلس RJC. جميع المعادن الثمينة والألماس المستخدمة في مجموعتنا من المجوهرات والساعات تأتي من شركاء معتمدين أيضاً من قبل RJC.

تم الحصول على ألماس لويس فويتون أو شراؤه من مصادر مشروعة غير متورطة في تمويل النزاعات، وذلك وفقاً لقرارات الأمم المتحدة والقوانين الوطنية السارية. تضمن لويس فويتون أن هذا الألماس «خال من النزاعات» ويؤكد التزامه بإرشادات نظام الضمان الخاص بالمجلس العالمي للألماس.

ألماس لويس فويتون طبيعي المنشأ حصرياً وغير معالج، بناءً على المعرفة الشخصية و/أو الضمانات الخطية التي قدّمها مورد هذا الألماس.

بالنسبة لألماس التليس ، تختار دار لويس فويتون ألماساً بدرجات لونية تتراوح من D إلى G ونقاوة تتراوح من IF إلى VVS.

يُعتبر استخدام السوائل عديمة اللون والتسخين ممارسة تقليدية في فن قطع الأحجار الكريمة، وذلك بالإضافة إلى قطع وتلميع بعض الأحجار الملونة، وكذلك تبييض اللآلئ. قد تكون أحجارنا الكريمة قد خضعت لممارسات التجميل العامة هذه (وفقاً للمرسوم رقم 65-2002 الصادر في 14 يناير 2002). قد يكون قد خضع الياقوت الأزرق والياقوت الأحمر المستخدمان في التليس للتسخين.

قد يحتوي الزمرد المستخدم في التليس على آثار من زيت عديم اللون.

تضمن لويس فويتون أن الألماس والمنتجات التي تتضمن الألماس المغطى أو المنقول لم يتم قطعها من الألماس الذي منشأه روسيا أو تصديره منها أو نقله عبرها بعد 31 ديسمبر 2023. تضمن لويس فويتون أيضاً أن الألماس والمنتجات التي تحتوي على ألماس بوزن يساوي أو يزيد عن 0,5 قيراط أو 0,1 غرام لكل ماسة مغطاة أو منقولة لم تُقطع من ألماس نشأ في روسيا أو صدر من روسيا، حتى لو تمت معالجتها في بلد ثالث. تستطيع لويس فويتون توفير، عند الطلب، مستندات إثبات تؤكد هذا البيان، وهي ستواصل الالتزام به.

路易威登秉承以精湛技艺用心打造每一件作品的传统，呈献这枚臻美不凡的腕表。我们位于日内瓦的 La Fabrique du Temps 制表工场，云集技艺出众的工匠和制表师，不断精益求精，追求极致卓越的制表工艺。

这份使用说明书中提供了关于您的腕表时间设置与保养的所有建议。



LFT ST13.01 机芯

路易威登于 2009 年推出了品牌首款专利机芯—— Spin Time。其大胆且充满创意的机制，以复古的机场翻板显示牌为灵感，通过旋转的立体方块呈现时间，将精致与趣味完美结合，精彩展现旅行艺术的魅力。

LFT ST13.01 机芯延续开拓精神，完美融合传统工艺与创新技术，打造出更轻盈空灵的 Spin Time Air，让显示方块仿佛悬浮在透明的空间中。这款机芯不仅在技术上实现巧妙创新，装饰细节也精致入微：从激光雕刻的纹理化桥板，到珍珠圆纹打磨的主夹板，再到精细雕刻 LV 图案的 18K 玫瑰金摆陀，每一处都凝聚着制表工艺的经典元素。除了传承精致的机芯装饰传统外，这款机芯还大胆突破，采用了无色透明宝石轴眼，维持视觉上的连贯性，并赋予机芯现代感的美学。

此款配备 4 赫兹（每小时振动 28,800 次）高精度擒机构并拥有 45 小时动力储存的机芯，展现了卓越的制表工艺和路易威登的前卫精神，并且再次呼应其与旅行世界紧密的联系。



技术性能

LFT ST13.01 机芯

自动上链机械机芯

直径：

• 39.5 毫米表款：29.3 毫米 • 42.5 毫米表款：34.8 毫米

厚度：7.7 毫米

功能：spin time air 小时显示、分针

零件数量：246

宝石轴眼数量：35

摆陀：18K 玫瑰金

动力储存：45 小时

振动次数：每小时振动 28,800 次 (4 赫兹振频)

防水性能：

• 39.5 毫米表款：100 米 • 42.5 毫米表款：50 米



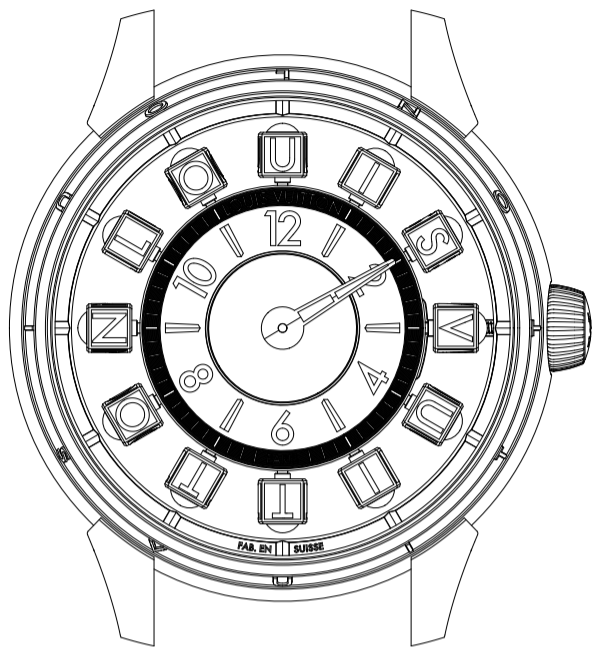

42.5 毫米
无镶嵌



42.5 毫米
无镶嵌



39.5 毫米
无镶嵌



39.5 毫米
镶嵌

LFT ST13.01 机芯

时间读取

LFT ST13.01 机芯通过路易威登独家开发并获专利保护的旋转方块装置显示时间。

此款自动上链机芯上仅有一根指针，用于指示分钟；并通过 12 块方块中唯一不同的方块显示当前小时。

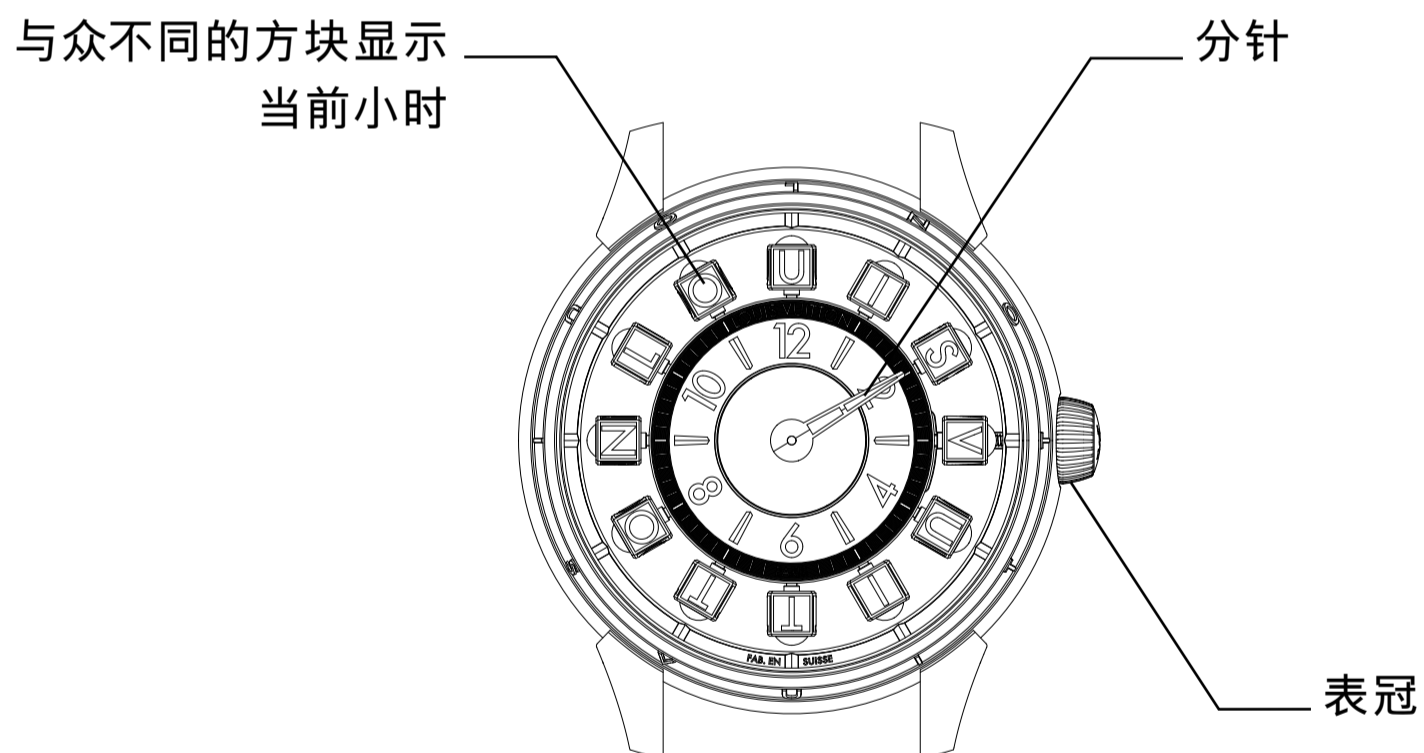

自动上链机械机芯

建议在机芯完全停止后以手动上链让机芯重新运转。

在位置 0：将表冠朝顺时针方向转动 20 至 30 次以为机芯上链。

之后机芯便会随着每次手腕运动自动上链。

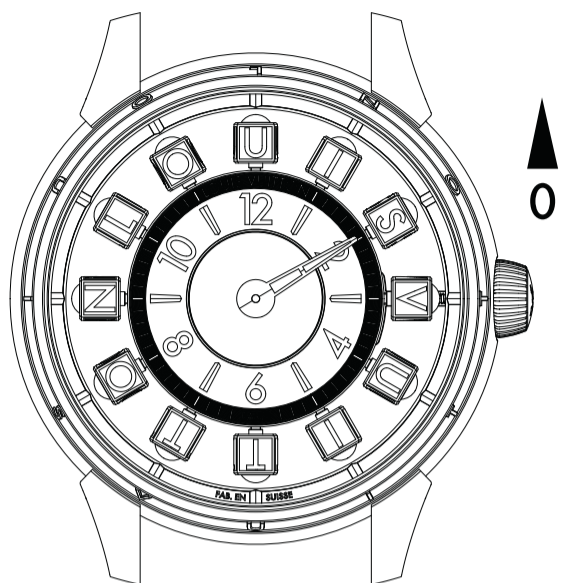

时间设置

步骤 1：将表冠拉出至位置 1。

将表冠朝下转动以使分针朝顺时针方向转动。建议仅以顺时针方向设置时间。

使用注意事项：转动表冠时务必轻巧，以确保方块顺利瞬跳。

步骤 2：将表冠推回位置 0。

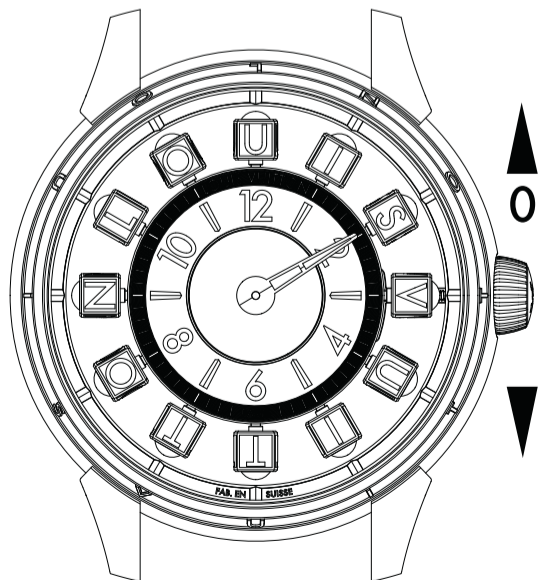
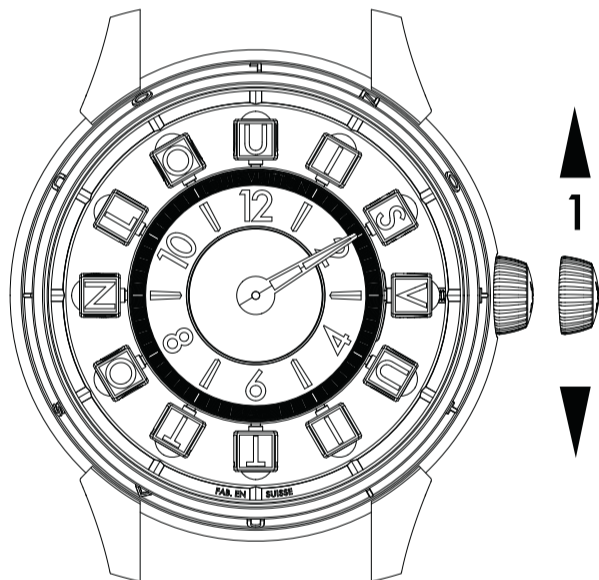

如何保养您的腕表？

我们建议您每 5 年前往路易威登专卖店为腕表进行一次保养，以确保其正常运行。

保养：请尽量避免让腕表接触磁铁、手机或和安全扫描仪，以免腕表磁化。请避免腕表受到外部冲击，以免影响其运作。在进行剧烈体育活动或如高尔夫、游泳、举重等运动时，请将腕表取下。

水气凝结：暴露在极端温度下可能会导致腕表镜片下轻微凝结水气。这会自行消失，不会影响腕表的运行。若水气凝结没有消失，请与路易威登专卖店联系。

防水：腕表仅在表冠正确推入并旋紧的情况下，才能防水。请勿于水中调整时间或者操作表冠。腕表每次接触盐水或海水过后，请务必以清水冲洗。

清洁：清洁腕表时，请以柔软的干布擦拭腕表。不建议清洁皮革表带，因为皮革会随着岁月与使用产生古色光泽。皮革表带的使用寿命取决于其受潮情况和使用频率。针对橡胶表带，请以温水和温和的肥皂清洗后，以软布拭干。避免将腕表暴露于直接热源（散热器、吹风机）中。将您的腕表存放在购买时提供的表盒中或阴凉干燥的地方，避免灰尘、潮湿和极端温度。

可持续采购

路易威登已取得责任珠宝业委员会 (Responsible Jewellery Council, RJC) 认证, 确认其在日常营运中落实 RJC 所倡导的道德、社会、社群及环境原则。所有用于我们珠宝与腕表系列中的贵金属和钻石, 均来自同样获得 RJC 认证的合作伙伴。

路易威登所采购的钻石均源自合法管道, 未涉及冲突资金, 并符合联合国相关决议及现行国家法律。路易威登保证这些钻石均为“非冲突钻石”, 并确认遵守世界钻石理事会之 (World Diamond Council) 保证体系 (System of Warranty) 规范。

基于品牌专业认知及 / 或供货商所提供之书面保证, 路易威登钻石均为天然来源且未经处理。

于铺镶钻石方面, 路易威登严选色泽等级介于 D 至 G、净度等级介于 IF 至 VVS 的钻石。

透明填充与加热处理, 被视为彩色宝石在切割与抛光之外的传统宝石加工技术; 珍珠之漂白亦属常见工艺。我们的宝石可能经过此类一般性优化处理 (依据 2002 年 1 月 14 日第 2002-65 号法令)。

铺镶用的蓝宝石与红宝石可能经过加热处理。

铺镶用祖母绿可能带有无色油处理痕迹。

路易威登保证, 凡属本声明所涵盖或转运之钻石及含钻产品, 于 2023 年 12 月 31 日之后, 均未由原产自、出口自或经俄罗斯转运之钻石切割而成。路易威登亦保证, 凡单颗重量等于或超过 0.5 克拉 (即 0.1 公克) 之钻石, 或含有此类钻石之产品, 均未由原产自或出口自俄罗斯之钻石切割而成, 即便该等钻石曾于第三国加工亦然。路易威登可于受到要求时提供相关证明文件, 以确认上述声明, 并将持续遵守相关规定。

路易威登秉承以精湛技藝用心打造每一件作品的傳統，呈獻這枚臻美不凡的腕錶。我們位於日內瓦的 La Fabrique du Temps 製錶工廠，雲集技藝出眾的工匠和製錶師，不斷精益求精，追求極致卓越的製錶工藝。

這份使用說明書中提供了關於您的腕錶時間設定與保養的所有建議。



LFT ST13.01 機芯

路易威登於 2009 年推出了品牌首款專利機芯—— Spin Time。其大膽且充滿創意的機制，以復古的機場翻板顯示牌為靈感，透過旋轉的立體方塊呈現時間，將精緻與趣味完美結合，精彩展現旅行藝術的魅力。

LFT ST13.01 機芯延續開拓精神，完美融合傳統工藝與創新技術，打造出更輕盈空靈的 Spin Time Air，讓顯示方塊彷彿懸浮在透明的空間中。這款機芯不僅在技術上實現巧妙創新，裝飾細節也精緻入微：從雷射雕刻的紋理化橋板，到珍珠圓紋打磨的主夾板，再到精細雕刻 LV 圖案的 18K 玫瑰金擺陀，每一處都凝聚著製錶工藝的經典元素。除了傳承精緻的機芯裝飾傳統外，這款機芯還大膽突破，採用了無色透明寶石軸眼，維持視覺上的一貫性，並賦予機芯現代感的美學。

此款配備 4 赫茲（每小時振動 28,800 次）高精度擒機構並擁有 45 小時動力儲存的機芯，展現了卓越的製錶工藝和路易威登的前衛精神，並且再次呼應其與旅行世界緊密的聯繫。



技術性能

LFT ST13.01 機芯

自動上鍊機械機芯

直徑：

• 39.5 毫米錶款：2.3 毫米 • 42.5 毫米錶款：34.8 毫米

厚度：7.7 毫米

功能：spin time air 小時顯示、分針

零件數量：246

寶石軸眼數量：35

擺陀：18K 玫瑰金

動力儲存：45 小時

振動次數：每小時振動 28,800 次（4 赫茲振頻）

防水性能：

• 39.5 毫米錶款：100 米 • 42.5 毫米錶款：50 米



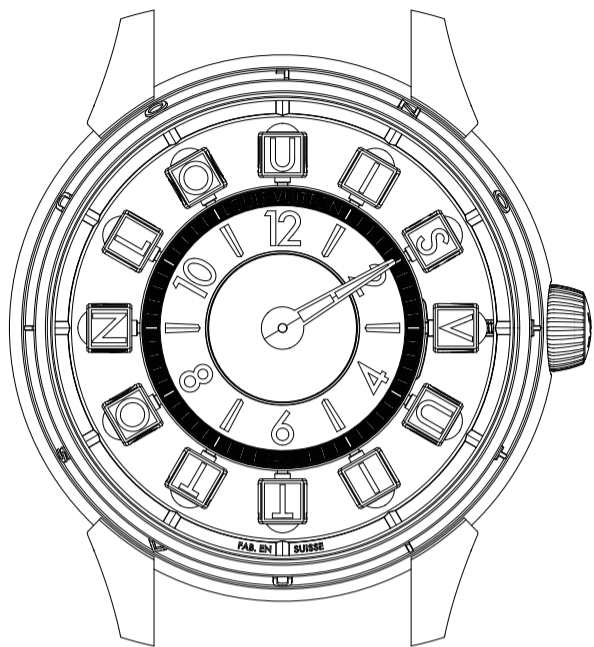

42.5 毫米
無鑲嵌



42.5 毫米
鑲嵌



39.5 毫米
無鑲嵌



39.5 毫米
鑲嵌

LFT ST13.01 機芯

時間讀取

LFT ST13.01 機芯透過路易威登獨家開發並獲專利保護的旋轉方塊裝置顯示時間。

此款自動上鍊機芯上僅有一根指針，用於指示分鐘；並透過 12 塊方塊中唯一不同的方塊顯示當前小時。

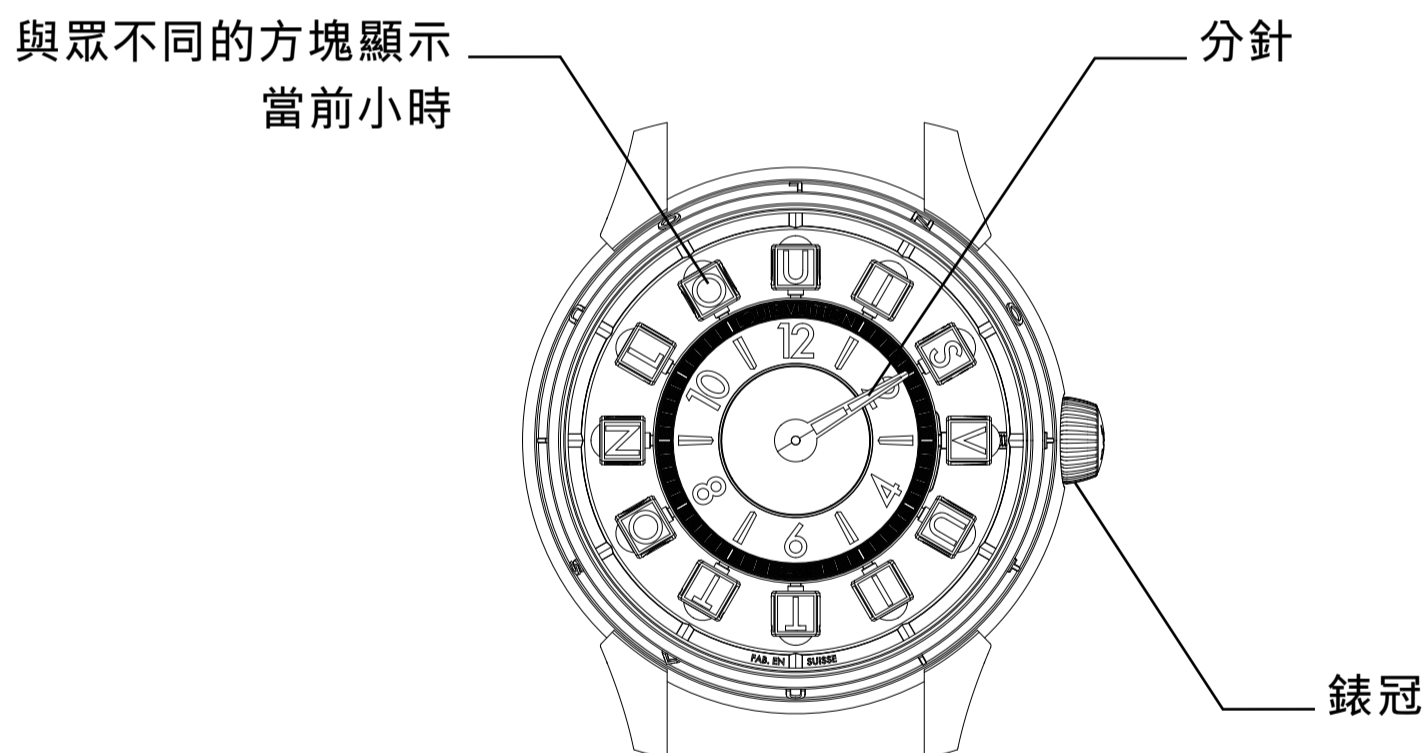

自動上鍊機械機芯

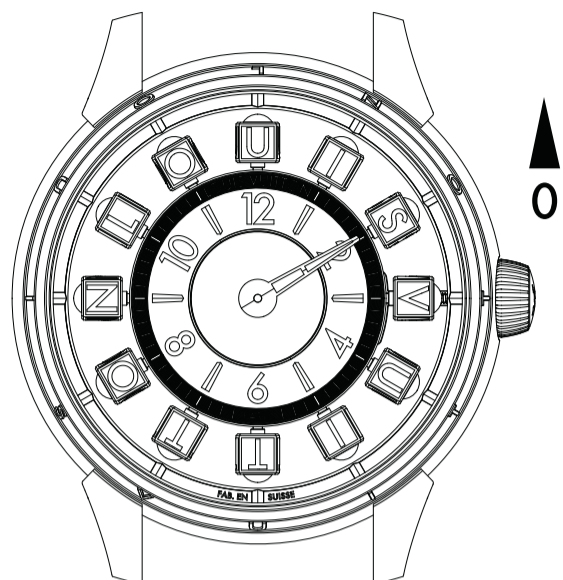

建議在機芯完全停止後以手動上鍊讓機芯重新運轉。

在位置 0：將錶冠朝順時針方向轉動 20 至 30 次以為機芯上鍊。

之後機芯便會隨著每次手腕運動自動上鍊。

時間設定

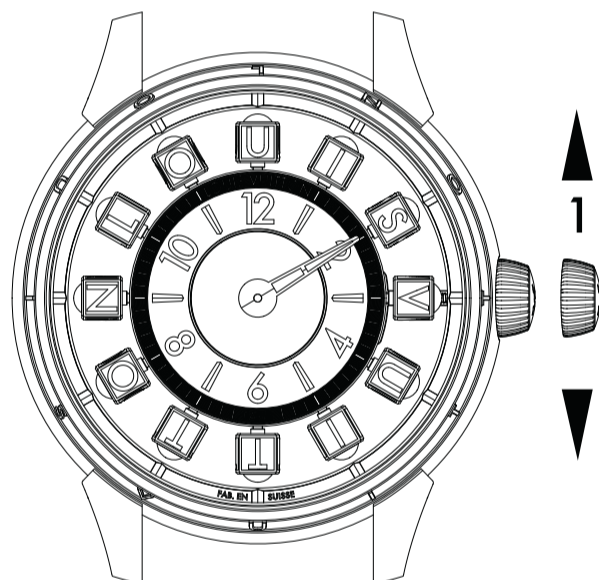

步驟 1：將錶冠拉出至位置 1。

將錶冠朝下轉動以使分針朝順時針方向轉動。建議僅以順時針方向設定時間。

使用注意事項：轉動錶冠時務必輕巧，以確保方塊順利瞬跳。

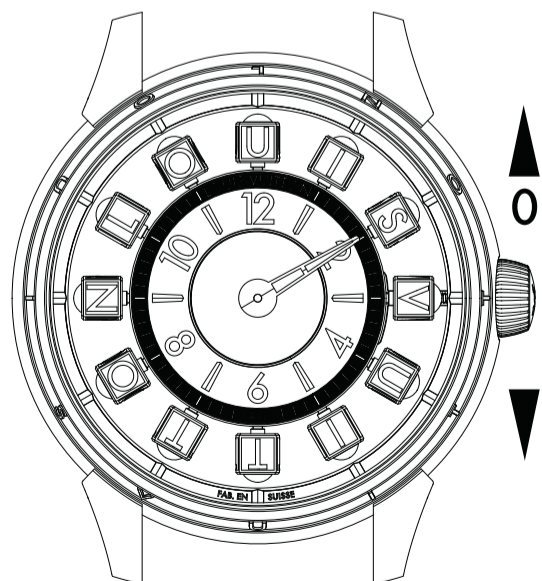

步驟 2：將錶冠推回位置 0。

如何保養您的腕錶？

我們建議您每 5 年前往路易威登專賣店為腕錶進行一次保養，以確保其正常運行。

保養：請盡量避免讓腕錶接觸磁鐵、手機或和安全掃描儀，以免腕錶磁化。請避免腕錶受到外部衝擊，以免影響其運作。在進行劇烈體育活動或如高爾夫、游泳、舉重等運動時，請將腕錶取下。

水氣凝結：暴露在極端溫度下可能會導致腕錶鏡片下輕微凝結水氣。這會自行消失，不會影響腕錶的運行。若水氣凝結沒有消失，請與路易威登專賣店聯繫。

防水：腕錶僅在錶冠正確推入並旋緊的情況下，才能防水。請勿於水中調整時間或者操作錶冠。腕錶每次接觸鹽水或海水過後，請務必以清水沖洗。

清潔：清潔腕錶時，請以柔軟的乾布擦拭腕錶。不建議清潔皮革錶帶，因為皮革會隨著歲月與使用產生古色光澤。皮革錶帶的使用壽命取決於其受潮情況和使用頻率。針對橡膠錶帶，請以溫水和溫和的肥皂清洗後，以軟布拭乾。避免將腕錶暴露於直接熱源（散熱器、吹風機）中。將您的腕錶存放在購買時提供的錶盒中或陰涼乾燥的地方，避免灰塵、潮濕和極端溫度。

可持續採購

路易威登已取得責任珠寶業委員會 (Responsible Jewellery Council, RJC) 認證，確認其在日常營運中落實 RJC 所倡導的道德、社會、社群及環境原則。所有用於我們珠寶與腕錶系列中的貴金屬和鑽石，均來自同樣獲得 RJC 認證的合作夥伴。

路易威登所採購的鑽石均源自合法管道，未涉及衝突資金，並符合聯合國相關決議及現行國家法律。路易威登保證這些鑽石均為「非衝突鑽石」，並確認遵守世界鑽石理事會之 (World Diamond Council) 保證體系 (System of Warranty) 規範。

基於品牌專業認知及 / 或供應商所提供之書面保證，路易威登鑽石均為天然來源且未經處理。

於鋪鑲鑽石方面，路易威登嚴選色澤等級介於 D 至 G、淨度等級介於 IF 至 VVS 的鑽石。

透明填充與加熱處理，被視為彩色寶石在切割與拋光之外的傳統寶石加工技術；珍珠之漂白亦屬常見工藝。我們的寶石可能經過此類一般性優化處理（依據 2002 年 1 月 14 日第 2002-65 號法令）。

鋪鑲用的藍寶石與紅寶石可能經過加熱處理。

鋪鑲用祖母綠可能帶有無色油處理痕跡。

路易威登保證，凡屬本聲明所涵蓋或轉運之鑽石及含鑽產品，於 2023 年 12 月 31 日之後，均未由原產自、出口自或經俄羅斯轉運之鑽石切割而成。路易威登亦保證，凡單顆重量等於或超過 0.5 克拉（即 0.1 公克）之鑽石，或含有此類鑽石之產品，均未由原產自或出口自俄羅斯之鑽石切割而成，即便該等鑽石曾於第三國加工亦然。路易威登可於受到要求時提供相關證明文件，以確認上述聲明，並將持續遵守相關規定。

Tento mistrovský hodinářský kousek se zapíše do tradice know-how, které značka Louis Vuitton dodává každému svému dílu. Tvůrce a hodináře z naší manufaktury La Fabrique du Temps v Ženevě každý den pohání kupředu hledání dokonalosti.

V této uživatelské příručce najdete tipy pro nastavení času a údržbu hodinek.



Kalibr LFT ST13.01

Strojek Spin Time, který Louis Vuitton představil v roce 2009, je prvním patentovaným strojkem značky. Odvážný mechanismus, inspirovaný cestováním, nově zobrazuje čas pomocí rotujících kostek připomínajících historické letištní tabule.

Věrný tomuto průkopnickému duchu je kalibr LFT ST13.01 strojek Spin Time Air, který ztělesňuje spojení tradice a inovací díky svému mechanismu umožňujícímu levitaci kostek. Každý detail kalibru je oslavou samotného hodinářského řemesla: od laserem gravírovaných texturovaných můstků přes perleťovou destičku až po oscilační závaží z 18karátového růžového zlata s jemně vyrytým motivem LV. Transparentní výzdoba z kamínků dodává moderní nádech.

Tento strojek vybavený vysoce přesným 4Hz krokovým mechanismem (28 800 vibrací za hodinu) a 45hodinovou rezervou chodu dokládá hodinářskou dokonalost a avantgardního ducha značky a zároveň vzdává hold jejímu nedílnému spojení se světem cestování.



Technické charakteristiky

Kalibr LFT ST13.01

Mechanický strojek s automatickým natahováním

Průměr:

- Model 39,5 mm: 29,3 mm
- Model 42,5 mm: 34,8 mm

Šířka: 7,7 mm

Funkce: Hodiny se zobrazením spin time air, minuty

Počet součástek: 246

Počet rubínů: 35

Oscilační závaží: 18 karátové růžové zlato

Rezerva chodu: 45 hodin

Frekvence: 28 800 poloperiod/hodina (4 Hz)

Vodotěsnost:

- Model 39,5 mm: 100 m
- Model 42,5 mm: 50 m



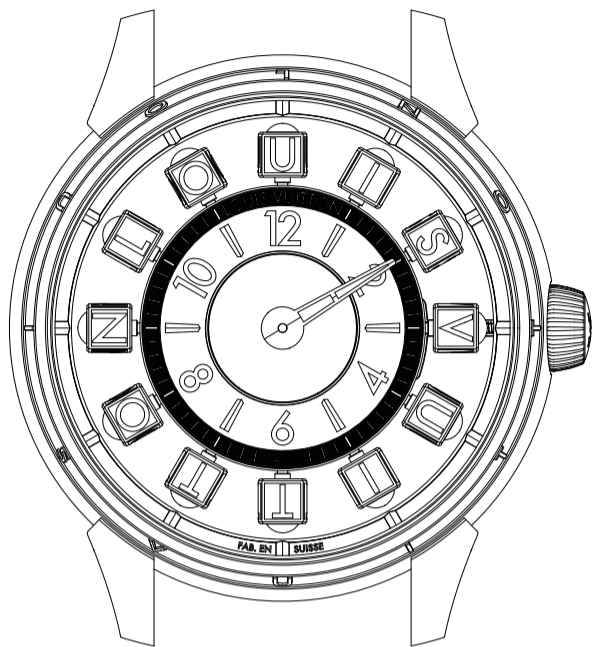

42,5 mm
Neosazené



42,5 mm
Osazené



39,5 mm
Neosazené



39,5 mm
Osazené

Kalibr LFT ST13.01

Čtení času

Kalibr LFT ST13.01 ukazuje čas pomocí exkluzivního principu krychle, který vyvinula a patentovala společnost Louis Vuitton.

Tyto automatické strojky mají jedinou ručičku ukazující minuty; hodiny ukazuje kostka, která se liší od ostatních 11.

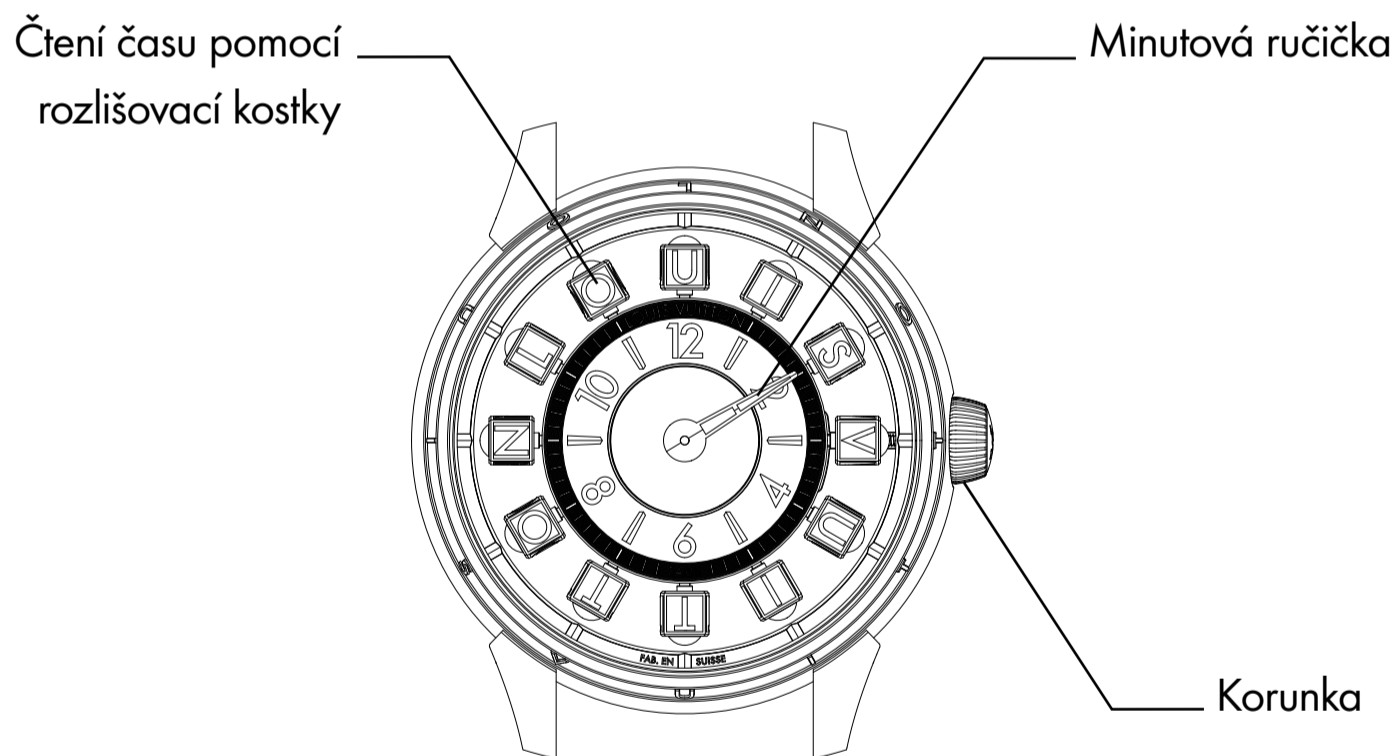

Mechanický strojek s automatickým natahováním

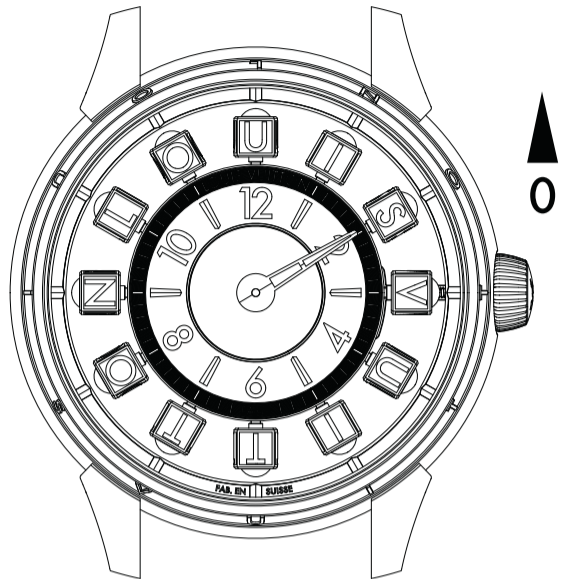

Ruční natažení doporučujeme,
když se pohyb zastaví.

V poloze 0: Hodinky se natahují
20 až 30 násobným otočením korunky
ve směru hodinových ručiček.

Mechanismus se poté vždy samovolně natahuje
při každém pohybu ruky.

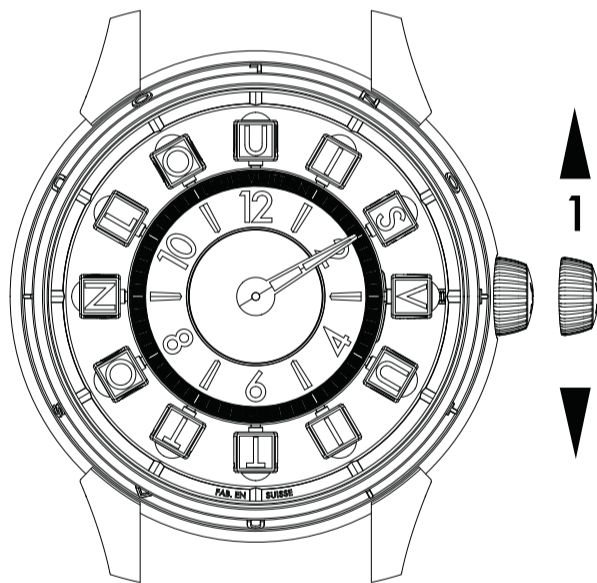

Nastavení času

Krok 1: Vytáhněte lunetu do polohy 1.

Otočením korunky směrem dolů se minutová
ručička posune ve směru hodinových ručiček.
Doporučuje se nastavovat čas pouze ve směru
hodinových ručiček.

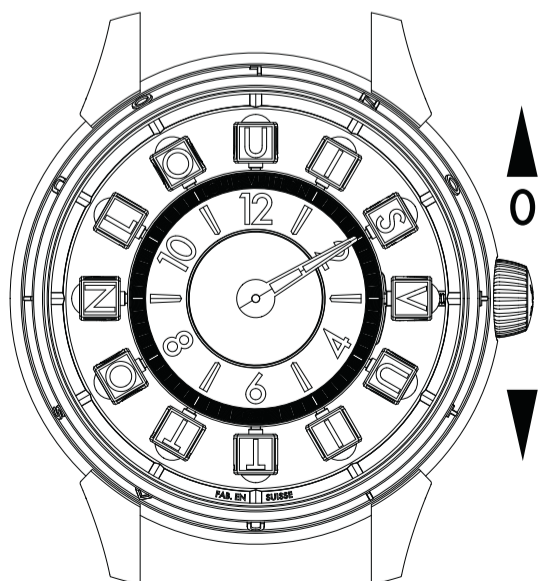

Bezpečnostní opatření pro použití:

Opatrně otáčejte korunkou tak, aby kostka
správně vyskočila.

Krok 2: Zatlačte korunku zpět do polohy 0.

Jak hodinky udržovat?

Pro zajištění správné funkce hodinek doporučujeme, abyste je nechali každých 5 let zkontrolovat v obchodě Louis Vuitton.

Údržba: Omezte kontakt hodinek s magnety, telefony a bezpečnostními skenery, abyste zabránili jejich z magnetování. Chraňte hodinky před vnějšími nárazy, které by mohly ovlivnit jejich chod. Před náročnou fyzickou aktivitou nebo sportem, jako je golf, plavání nebo zvedání těžkých předmětů, hodinky sundejte.

Kondenzace: Působením vysoké teploty může dojít k lehké kondenzaci na sklíčku hodinek. Ta sama opět zmizí a na funkci hodinek nemá vliv. Pokud by kondenzace nezmizela, obraťte se na obchod Louis Vuitton.

Vodotěsnost: Hodinky jsou vodotěsné pouze v případě, že je korunka správně zasunutá a zašroubovaná. Neměňte čas ani nemanipulujte s korunkou pod vodou. Po každém použití ve slané vodě hodinky opláchněte ve sladké vodě.

Čištění: Hodinky čistěte suchým, měkkým hadříkem. Doporučujeme nečistit kožený řemínek, protože ten časem a působením vnějších vlivů dostane určitou patinu. Trvanlivost koženého řemínku závisí na působení vlhkosti a na frekvenci používání hodinek. Na elastické náramky použijte vlažnou vodu a jemné mýdlo, poté je osušte měkkým hadříkem. Nevystavujte je přímým zdrojům tepla (radiátory, fény). Hodinky skladujte v krabičce dodané při jejich koupi nebo na chladném, suchém místě, chráněném před prachem, vlhkostí a extrémními teplotami.

Udržitelné zásobování

Společnost Louis Vuitton získala certifikaci Responsible Jewellery Council, která potvrzuje každodenní uplatňování morálních, sociálních, společenských a environmentálních zásad prosazovaných RJC. Všechny drahé kovy a diamanty použité v našich kolekcích šperků a hodinek pocházejí od partnerů, kteří jsou rovněž certifikováni RJC.

Diamanty Louis Vuitton byly získány nebo zakoupeny z legitimních zdrojů, které nejsou zapojeny do financování konfliktů, v souladu s rezolucemi OSN a platnými vnitrostátními zákony. Louis Vuitton zaručuje, že tyto diamanty jsou „bezkonfliktní“, a potvrzuje, že dodržuje směrnice System of Warranty World Diamond Council (systém záruk Světové rady diamantů).

Diamanty Louis Vuitton jsou výhradně přírodního původu a neupravené, na základě osobních znalostí a/nebo písemných záruk poskytnutých dodavatelem těchto diamantů.

Pro své diamanty určené k osazování vybírá Maison Louis Vuitton diamanty barevnosti D až G a čistoty IF až VVS.

Používání bezbarvých kapalin a zahřívání je uznáváno jako tradiční postup ve zpracování drahých kamenů, který doplňuje jejich broušení a leštění některých, stejně jako bělení perel. Naše drahé kameny mohly být předmětem těchto obecných postupů zušlechťování (vyhláška č. 2002-65 ze dne 14. ledna 2002).

Safíry a rubíny použité k obložení mohou být zahřívány.

Smaragdy použité k obložení mohou vykazovat stopy bezbarvého oleje.

Společnost Louis Vuitton zaručuje, že diamanty a výrobky obsahující diamanty, na které se vztahuje tato záruka nebo které jsou jejím předmětem, nebyly vybroušeny z diamantů pocházejících z Ruska, vyvezených z Ruska nebo přepravených přes Rusko po 31. prosinci 2023. Louis Vuitton rovněž zaručuje, že diamanty a výrobky obsahující diamanty o hmotnosti 0,5 karátu nebo 0,1 gramu a více na jeden diamant, které jsou kryté nebo převáděné, nebyly vybroušeny z diamantů pocházejících z Ruska nebo vyvezených z Ruska, i když byly zpracovány ve třetí zemi. Společnost Louis Vuitton je schopna na požádání poskytnout doklady potvrzující toto prohlášení, které bude i nadále dodržovat.

Dit uurwerk maakt deel uit van de traditie van knowhow waarmee Louis Vuitton al zijn creaties maakt. De ambachtslieden en meester-horlogemakers van ons horlogehuis La Fabrique du Temps in Genève laten zich elke dag weer inspireren door de zoektocht naar uitmuntendheid.

In deze gebruikershandleiding vindt u tips om uw horloge gelijk te zetten en te onderhouden.



LFT ST13.01 Kaliber

Het Spin Time-uurwerk, dat in 2009 werd geïntroduceerd door Louis Vuitton, is het eerste gepatenteerde uurwerk van het Maison. Geïnspireerd door de kunst van het reizen geeft het gedurfde mechanisme een nieuwe draai aan de manier waarop de tijd wordt afgelezen met draaiende blokjes die doen denken aan vintage reclameborden op luchthavens.

Trouw aan deze pioniersgeest is de LFT ST13.01 een Spin Time Air-uurwerk dat de alliantie tussen traditie en innovatie belichaamt door het omhooggaan van de blokjes via het mechanisme mogelijk te maken. Elk detail van het uurwerk is een eerbetoon aan de horlogerie: van de lasergegraveerde getextureerde bruggen tot de cirkelvormige kralenplaat, om nog maar te zwijgen van het 18-karaats roségouden oscillerende gewicht, fijn gegraveerd met het LV-motief. De kleurloze en transparante steentjes maken de look af met een eigentijdse touch.

Uitgerust met een uiterst nauwkeurig echappement van 4 Hz (28.800 trillingen per uur) en een gangreserve van 45 uur, illustreert dit uurwerk de uitmuntendheid van de horlogerie en de avant-gardistische geest van het Maison, terwijl het een eerbetoon is aan zijn onbreekbare band met de reiswereld.



Specificaties

LFT ST13.01 Kaliber

Zelfopwindend mechanisch uurwerk

Diameter:

- Model 39,5 mm: 29,3 mm
- Model 39,5 mm: 34,8 mm

Dikte: 7,7 mm

Functies: Tijdzones met spin time air-weergave, minuten

Aantal componenten: 246

Aantal robijnen: 35

Oscillerend gewicht: 18 karaats roségoud

Gangreserve: 45 uur

Frequentie: 28.800 trillingen/uur (4 Hz)

Waterdichtheid:

- Model 39,5 mm: 100 m
- Model 39,5 mm: 50 m





42,5 mm
Ongezet



42,5 mm
Gezet



39,5 mm
Ongezet



39,5 mm
Gezet

LFT ST13.01 Kaliber

De tijd aflezen

Het uurwerk LFT ST13.01 biedt een tijdaflezing op basis van een exclusief principe van blokjes, ontwikkeld en gepatenteerd door Louis Vuitton.

Deze automatische uurwerken hebben slechts één wijzer die de minuten aangeeft; de uren worden aangegeven door het blokje dat anders is dan de andere 11.

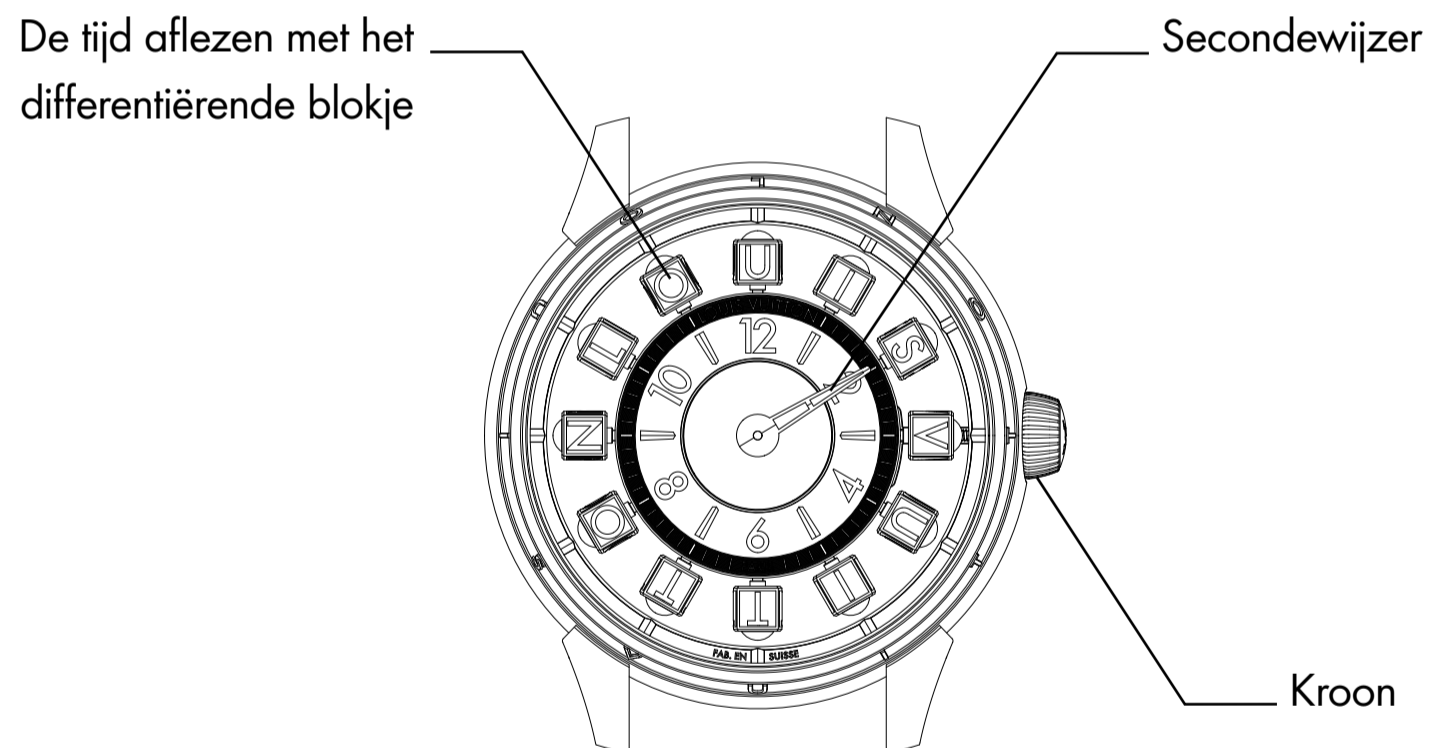

Mechanisch zelfopwindend uurwerk

Handmatig opwinden wordt aanbevolen om het gangwerk te starten wanneer dit is gestopt.

In stand 0: Het horloge wordt opgewonden door de kroon 20 tot 30 keer met de klok mee te draaien.

Het uurwerk windt zichzelf dan automatisch op bij elke polsbeweging.

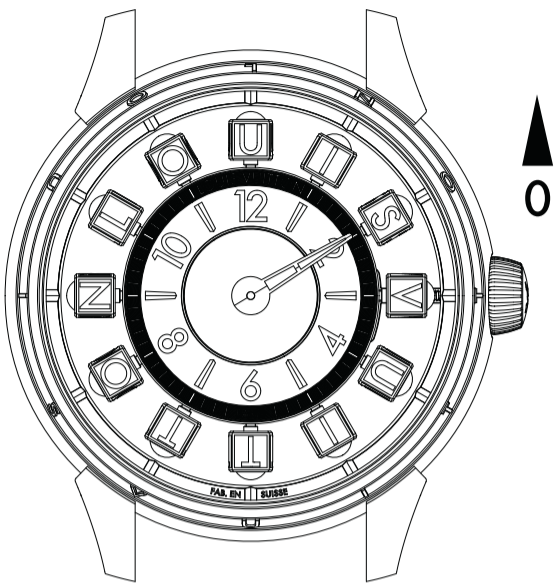

Tijd instellen

Stap 1: Trek de kroon naar positie 1.

Draai de kroon naar beneden om de minutenwijzer met de klok mee te bewegen. Het is raadzaam om de tijd alleen met de klok mee in te stellen.

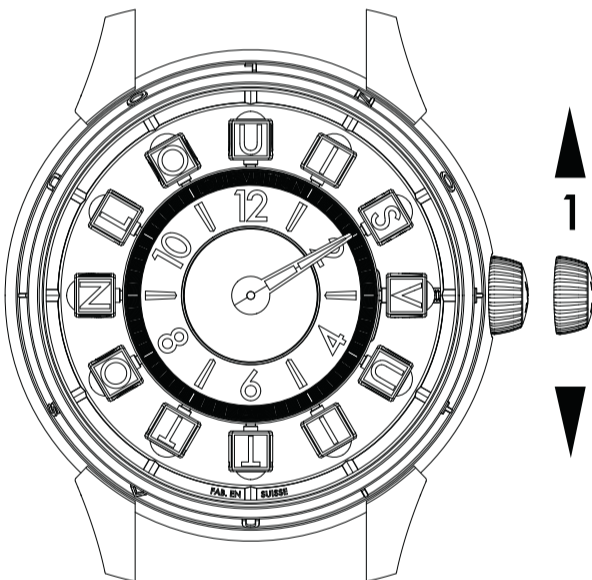

Vorzorgsmaatregelen voor gebruik:

Draai de kroon voorzichtig zodat het blokje correct kan verspringen.

Stap 2: Duw de kroon terug naar positie 0.

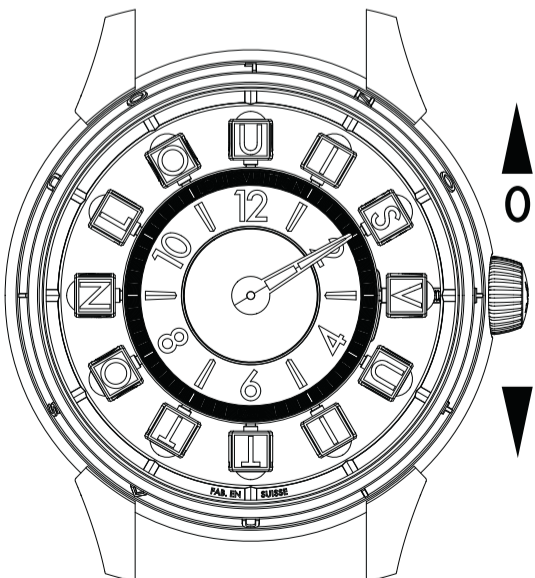

Zo onderhoudt u uw horloge

Wij adviseren u om uw horloge iedere 5 jaar in uw Louis Vuitton-winkel te laten onderhouden om de goede werking ervan te garanderen.

Onderhoud: Om magnetisatie van uw horloge te voorkomen, kunt u het beste elk contact met magneten, telefoons en beveiligingsscaners vermijden. Bescherm uw horloge tegen schokken van buitenaf die een ernstige impact kunnen hebben op de werking ervan. Doe het horloge af bij het uitvoeren van inspannende fysieke activiteiten, sporten zoals golfen en zwemmen en het tillen van zware voorwerpen.

Condensatie: Blootstelling aan extreme temperaturen kan lichte condensatie onder het horlogeglas veroorzaken. Dit verdwijnt vanzelf en heeft geen invloed op de werking van het horloge. Als de condens niet verdwijnt, neem dan contact op met een Louis Vuitton-winkel.

Waterbestendigheid: Uw horloge is alleen waterbestendig als de kroon goed is ingedrukt en vastgeschroefd. Verander de tijd niet en hanteer de kroon niet onder water. Spoel het horloge na elk gebruik in zout water af met zoet water.

Schoonmaken: Om uw horloge schoon te maken wrijft u het met een zachte, droge doek. Het wordt afgeraden om de leren band schoon te maken, omdat deze in de loop der tijd zal slijten en patineren. De levensduur van een leren band hangt af van de blootstelling aan vocht en hoe vaak deze wordt gebruikt. Gebruik voor rubberen banden warm water en milde zeep en droog ze af met een zachte doek. Stel ze niet bloot aan directe warmtebronnen (radiatoren, haardrogers). Bewaar uw horloge in het doosje dat u bij de aankoop hebt gekregen of op een koele, droge plaats, uit de buurt van stof, vocht en extreme temperaturen.

Duurzame inkoop

Louis Vuitton heeft de certificering van de Responsible Jewellery Council behaald, waarmee de dagelijkse toepassing van de morele, sociale, maatschappelijke en milieuprincipes die door de RJC worden gepromoot, wordt bevestigd. Alle edelmetalen en diamanten die in onze sieraden- en horlogecollecties worden gebruikt, zijn afkomstig van partners die ook gecertificeerd zijn door de RJC.

Louis Vuitton-diamanten zijn verworven of gekocht van legitieme bronnen die niet betrokken zijn bij de financiering van conflicten, in overeenstemming met de resoluties van de Verenigde Naties en de toepasselijke nationale wetgeving. Louis Vuitton garandeert dat deze diamanten 'conflictvrij' zijn en bevestigt dat ze voldoen aan de richtlijnen van het garantiesysteem van de World Diamond Council.

Louis Vuitton-diamanten zijn uitsluitend van natuurlijke oorsprong en onbehandeld, gebaseerd op persoonlijke kennis en/of schriftelijke garanties van de leverancier van deze diamanten.

Voor zijn pavé diamanten selecteert het Huis Louis Vuitton diamanten in kleuren variërend van D tot G en helderheid variërend van IF tot VVS.

Het gebruik van kleurloze vloeistoffen en verhitting wordt erkend als een traditionele praktijk in de edelsteenbewerking, naast het snijden en polijsten van bepaalde gekleurde stenen, evenals het bleken van parels. Onze edelstenen zijn mogelijk behandeld met deze algemene verfraaiingspraktijken (decreet nr. 2002-65 d.d. 14 januari 2002).

Pavé saffieren en robijnen kunnen verhit zijn geweest.

Pavé smaragden kunnen sporen van kleurloze olie bevatten.

Louis Vuitton garandeert dat diamanten en producten die bedekte of overgedragen diamanten bevatten, niet zijn geslepen uit diamanten die afkomstig of geëxporteerd zijn uit Rusland of via Rusland gereisd hebben na 31 december 2023.

Louis Vuitton garandeert ook dat diamanten en diamantproducten met een gewicht gelijk aan of groter dan 0,5 karaat of 0,1 gram per bedekte of overgebrachte diamant niet zijn geslepen uit diamanten afkomstig uit Rusland of geëxporteerd uit Rusland, zelfs als ze in een derde land zijn verwerkt. Op verzoek kan Louis Vuitton deze verklaring bevestigen met ondersteunende documentatie en zal het bedrijf zich aan deze regels blijven houden.

Diese Uhr zelebriert das traditionelle Savoir-Faire, das die Maison Louis Vuitton in jede ihrer Kreationen einbringt. Die Handwerkskünstler und Uhrmachermeister der Manufaktur La Fabrique du Temps in Genf streben täglich Exzellenz an.

In dieser Bedienungsanleitung finden Sie Hinweise für das Einstellen der Uhrzeit und die Pflege Ihrer Uhr.



Kaliber LFT ST13.01

Das Spin-Time-Uhrwerk, das 2009 von Louis Vuitton erfunden wurde, ist das erste patentierte Uhrwerk des Hauses. Inspiriert von der Kunst des Reisens, definiert sein innovativer Mechanismus das Ablesen der Zeit mit Hilfe von rotierenden Würfeln, die an die Anzeigetafeln von Flughäfen aus den 60er-Jahren erinnern, ganz neu. Getreu dieses Pioniergeists ist das Kaliber LFT ST13.01 ein Spin-Time-Air-Uhrwerk, das die Verbindung von Tradition und Innovation verkörpert, indem es durch seinen Mechanismus das Schweben der Würfel ermöglicht.

Jedes Detail des Kalibers folgt den Regeln der Uhrmacherkunst: von den lasergravierten Brücken über die mit Motiven aus der Perlenstickerei versehene Platine bis hin zur Schwungmasse aus 18 Karat Rotgold, in die das LV-Motiv fein eingraviert ist. Die farblose und transparente Einlage rundet das Ganze mit einem zeitgenössischen Touch ab. Dieses Uhrwerk mit einer hochpräzisen 4-Hz-Hemmung (28.800 Halbschwingungen pro Stunde) und einer Gangreserve von 45 Stunden veranschaulicht die uhrmacherische Exzellenz und den avantgardistischen Geist des Hauses und ist gleichzeitig eine Hommage an seine untrennbare Verbindung zur Welt des Reisens.



Technische Charakteristika

Kaliber LFT ST13.01

Mechanisches Uhrwerk mit Automatikaufzug

Durchmesser:

- Maße 39,5 mm: 29,3 mm
- Maße 42,5 mm: 34,8 mm

Höhe: 7,7 mm

Funktionen: Stunden mit Spin-Time-Air-Anzeige, Minuten

Anzahl der Komponenten: 246

Anzahl der Rubine: 35

Schwungmasse: 18 Karat Rotgold

Gangreserve: 45 Stunden

Frequenz: 28 800 a/h (4 Hz)

Wasserdicht:

- Maße 39,5 mm: 100 m
- Maße 42,5 mm: 50 m





42,5 mm
Ungefasst



42,5 mm
Gefasst



39,5 mm
Ungefasst

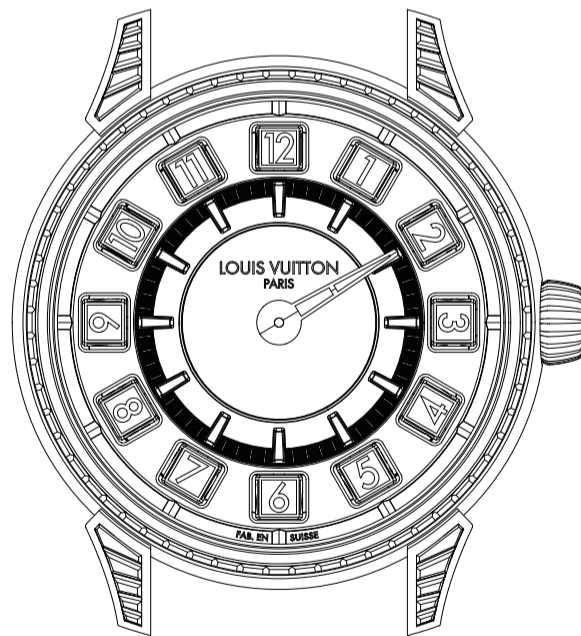

39,5 mm
Gefasst

Kaliber LFT ST13.01

Ablezen der Uhrzeit

Das Kaliber LFT ST13.01 bietet ein exklusives Würfelprinzip zum Ablezen der Uhrzeit, das von Louis Vuitton entwickelt und patentiert wurde.

Diese Automatikwerke haben nur einen einzigen Minutenzeiger; die Stunden werden durch den Würfel enthüllt, der sich von den anderen elf unterscheidet.

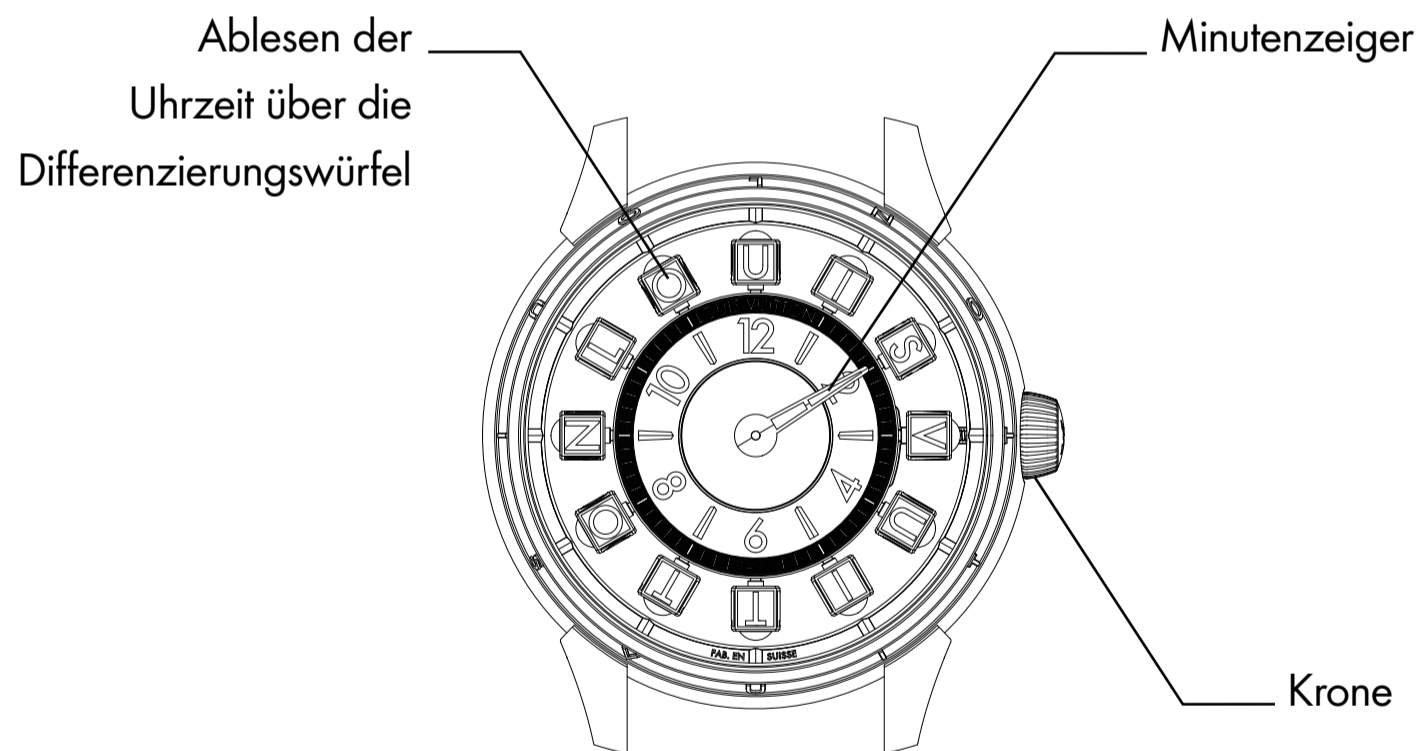

Mechanisches Uhrwerk mit Automatikaufzug

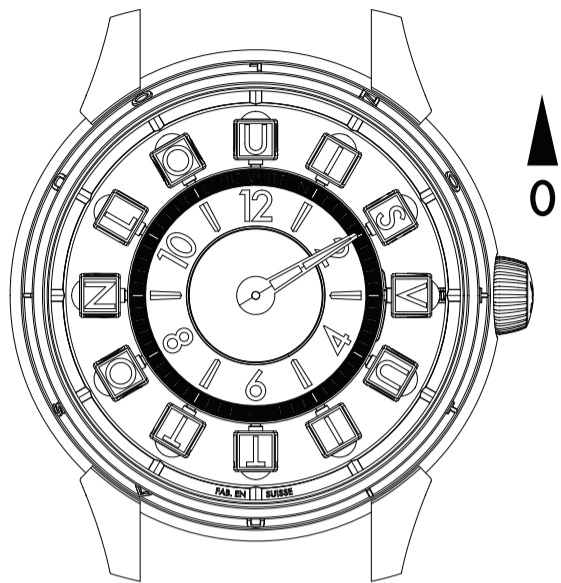

Wenn die Uhr stehen geblieben ist, wird empfohlen, sie von Hand aufzuziehen, um das Uhrwerk in Gang zu setzen.

In Position 0: Der Aufzug erfolgt durch 20- bis 30-maliges Drehen der Krone im Uhrzeigersinn.

Anschließend wird das Uhrwerk durch die Bewegungen des Handgelenks automatisch aufgezogen.

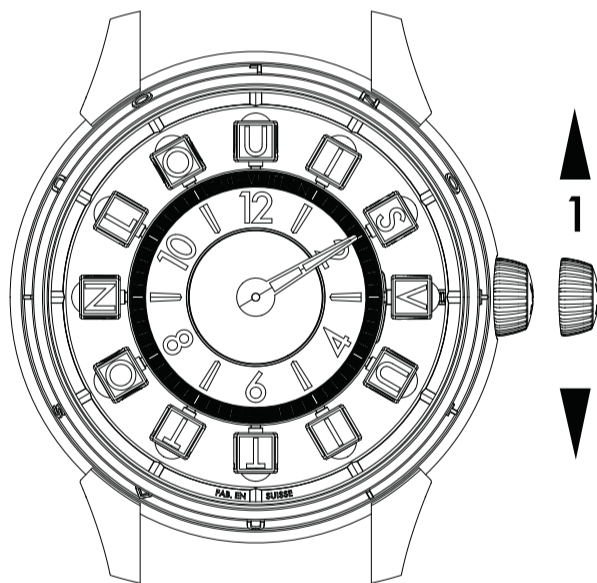

Einstellen der Uhrzeit

Schritt 1: Die Krone bis zur Position 1 herausziehen.

Drehen der Krone nach unten, um den Minutenzeiger im Uhrzeigersinn vorwärts zu bewegen. Es ist ratsam, die Uhrzeit nur im Uhrzeigersinn einzustellen.

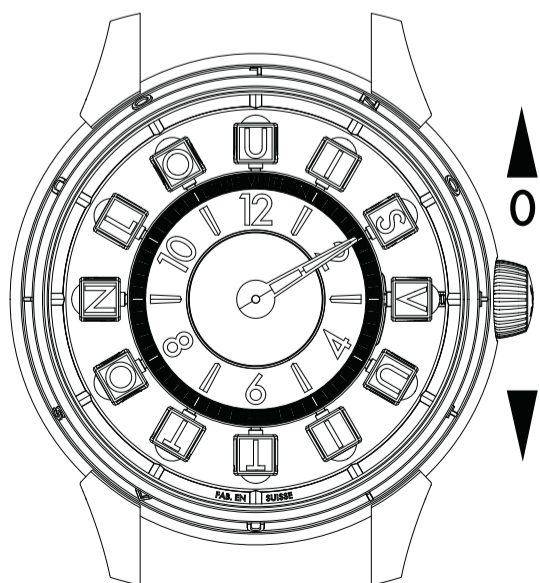

Bitte beachten: Die Krone sollte mit Bedacht gedreht werden, damit die Stunden-Würfel richtig springen können.

Schritt 2: Schieben Sie die Krone zurück in die Ausgangsposition (0).

Pflege der Uhr

Wir raten Ihnen, in Ihrem Louis Vuitton Geschäft alle 5 Jahre eine Revision Ihrer Uhr durchführen zu lassen, damit sie weiter einwandfrei funktioniert.

Pflege: Die Uhr sollte möglichst wenig in Kontakt mit Magneten, Telefonen und Sicherheitsscannern in Kontakt kommen um eine Magnetisierung zu vermeiden. Die Uhr sollte vor äußeren Stößen geschützt werden, die ihre Funktion beeinträchtigen könnten. Vor anstrengenden körperlichen Aktivitäten oder Sportarten wie Golf, Schwimmen oder vor dem Heben schwerer Gegenstände sollte sie abgenommen werden.

Kondensation: Wird die Uhr extremen Temperaturen ausgesetzt, kann das Glas von innen beschlagen. Dies verschwindet von selbst und beeinträchtigt die Funktion der Uhr nicht. Verschwindet die Kondensation nicht von selbst, wenden Sie sich bitte an ein Louis Vuitton Geschäft.

Wasserdicht: Ihre Uhr ist nur dann wasserdicht, wenn die Krone korrekt eingeschoben und verschraubt ist. Stellen Sie die Uhrzeit nicht unter Wasser um und bedienen Sie die Krone nicht unter Wasser. Nach jedem Kontakt mit Salzwasser ist die Uhr mit Süßwasser abzuspülen.

Reinigung: Von der Reinigung der Lederarmbänder wird abgeraten: Sie bekommen durch die Abnutzung mit der Zeit eine natürliche Patina. Die Lebensdauer eines Lederarmbands hängt davon ab, wie lange es Feuchtigkeit ausgesetzt und wie oft es getragen wurde. Verwenden Sie für Kautschukarmbänder lauwarmes Wasser und eine milde Seife und trocknen Sie das Kautschukarmband mit einem weichen Tuch. Vermeiden Sie es, die Uhr direkten Wärmequellen (Heizkörper, Föhn) auszusetzen. Bewahren Sie Ihre Uhr vor Staub, Feuchtigkeit und extremen Temperaturen geschützt an einem kühlen, trockenen Ort in dem Etui auf, in dem sie beim Kauf untergebracht war.

Nachhaltige Beschaffung

Louis Vuitton kann die Zertifizierung des Responsible Jewellery Council vorweisen, die zeigt, dass die Maison die ethischen, sozialen, gesellschaftlichen und ökologischen Grundsätze des RJC täglich anwendet. Alle Edelmetalle und Diamanten, die wir in unseren Schmuck- und Uhrenkollektionen verwenden, kommen von Partnern, die ebenfalls vom RJC zertifiziert sind.

Die Louis Vuitton Diamanten wurden aus legalen Quellen, die nicht in die Finanzierung von Konflikten verwickelt sind, bezogen oder gekauft und entsprechen den Resolutionen der Vereinten Nationen und den geltenden nationalen Gesetzen. Die Maison Louis Vuitton garantiert, dass diese Diamanten aus konfliktfreien Quellen stammen, und bestätigt, dass sie die Richtlinien des System of Warranty des World Diamond Council befolgt.

Die Louis Vuitton Diamanten sind ausschließlich natürlichen Ursprungs und unbehandelt, basierend auf persönlichen Kenntnissen und/oder schriftlichen Garantien des Lieferanten dieser Diamanten.

Für seine Pavé-Diamanten wählt die Maison Louis Vuitton Diamanten mit Farben von D bis G und einer Reinheit von IF bis VVS aus.

Ergänzend zum Schleifen und Polieren bestimmter farbiger Steine sowie zum Bleichen von Perlen ist die Verwendung von farblosen Flüssigkeiten und Erhitzen in der Edelsteinverarbeitung als traditionelle Praxis anerkannt. Es kann sein, dass unsere Edelsteine diesen allgemeinen Verbesserungsbehandlungen unterzogen wurden (Dekret Nr. 2002-65 vom 14. Januar 2002).

Saphire und Rubine in Pavé-Fassungen können erhitzt worden sein.

Smaragde in Pavé-Fassungen können Spuren von farblosem Öl aufweisen.

Louis Vuitton garantiert, dass Diamanten und Erzeugnisse, die Diamanten enthalten, nicht aus Diamanten geschliffen wurden, die nach dem 31. Dezember 2023 ihren Ursprung in Russland haben, aus Russland ausgeführt oder durch das Hoheitsgebiet Russlands durchgeführt wurden. Louis Vuitton garantiert außerdem, dass Diamanten und Erzeugnisse, die Diamanten enthalten, mit einem Gewicht von mindestens 0,5 Karat oder 0,1 Gramm pro Diamant, nicht aus Diamanten geschliffen wurden, die ihren Ursprung in Russland haben oder aus Russland ausgeführt wurden, auch wenn sie in einem Drittland verarbeitet wurden. Louis Vuitton kann auf Anfrage Belege vorlegen, die diese Erklärung bestätigen, und wird diese auch weiterhin einhalten.

Αυτό το ρολόι αποτελεί μέρος της παράδοσης της τεχνογνωσίας που εφαρμόζει η Louis Vuitton σε κάθε δημιουργία της. Οι τεχνίτες και οι δεξιότεχνες ωρολογοποιοί στο εργοστάσιο La Fabrique du Temps στη Γενεύη εργάζονται καθημερινά με γνώμονα την αναζήτηση της τελειότητας.

Στο παρόν εγχειρίδιο χρήσης θα βρείτε οδηγίες για τη ρύθμιση της ώρας και τη συντήρηση του ρολογιού σας.



Calibre LFT ST13.01

Ο μηχανισμός Spin Time που παρουσιάστηκε το 2009 από τη Louis Vuitton, είναι ο πρώτος κατοχυρωμένος με δίπλωμα ευρεσιτεχνίας μηχανισμός του Οίκου. Εμπνευσμένος από την τέχνη του ταξιδιού, ο τολμηρός μηχανισμός του επαναπροσδιορίζει την ανάγνωση της ώρας χάρη σε περιστρεφόμενους κύβους που θυμίζουν τους vintage πίνακες ανακοινώσεων των αεροδρομίων.

Πιστός σε αυτό το πνεύμα πρωτοπορίας, ο calibre LFT ST13.01 είναι ένας μηχανισμός Spin Time Air που ενσαρκώνει το πάντρεμα της παράδοσης και της καινοτομίας επιτρέποντας μέσω της μηχανικής του διάταξης την αιώρηση των κύβων. Κάθε λεπτομέρεια του calibre αποτελεί ωδή στους παραδοσιακούς κώδικες της ωρολογοποιίας : από τις ανάγλυφες με χάραξη λείζερ γέφυρες και την πλάκα βάσης με κυκλική διακόσμηση (perlage), μέχρι τον ρότορα από ροζ χρυσό 18 καρατίων, δεξιότεχνα χαραγμένο με το μοτίβο LV. Η τοποθέτηση άχρωμων και διάφανων λίθων ολοκληρώνει τη συνολική σύνθεση προσδίδοντάς της μια σύγχρονη πινελιά. Με σύστημα διαφυγής υψηλής ακρίβειας 4 Hz (28 800 ταλαντώσεις την ώρα) και απόθεμα ισχύος 45 ωρών, ο μηχανισμός αυτός αποτελεί δείγμα της ωρολογοποιητικής αριστείας και του πρωτοποριακού πνεύματος του Οίκου, αποδίδοντας παράλληλα φόρο τιμής στην άρρηκτη σχέση του με τον κόσμο του ταξιδιού.



Τεχνικά χαρακτηριστικά

Calibre LFT ST13.01

Μηχανικός μηχανισμός με αυτόματο κούρδισμα

Διάμετρος :

- Μοντέλο 39,5 mm : 29,3 mm
- Μοντέλο 42,5 mm : 34,8 mm

Πάχος : 7,7 mm

Λειτουργίες : Ώρες με ένδειξη spin time air, λεπτά

Αριθμός εξαρτημάτων : 246

Αριθμός ρουμπινιών : 35

Ρότορας : ροζ χρυσός 18 καρατίων

Απόθεμα ισχύος : 45 ώρες

Συχνότητα : 28 800 ταλαντώσεις / ώρα (4 Hz)

Αντοχή στο νερό :

- Μοντέλο 39,5 mm : 100 m
- Μοντέλο 42,5 mm : 50 m





42.5 mm
Χωρίς πολύτιμους λίθους



42.5 mm
Με πολύτιμους λίθους



39,5 mm
Χωρίς πολύτιμους λίθους

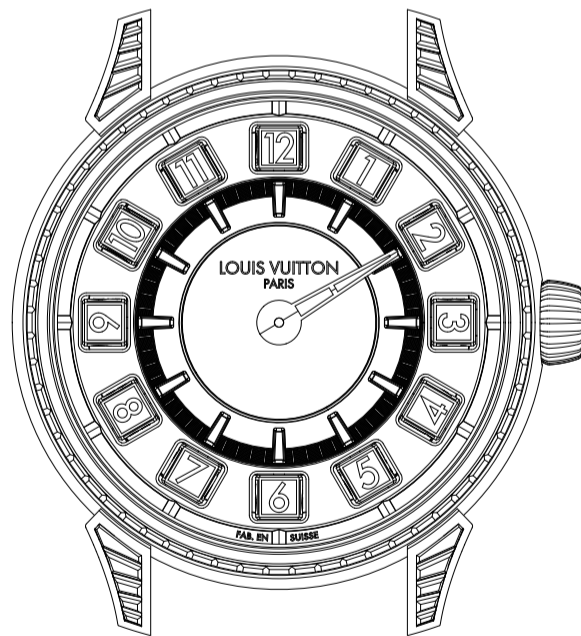

39,5 mm
Με πολύτιμους λίθους

Calibre LFT ST13.01

Ανάγνωση της ώρας

Ο calibre LFT ST13.01 προσφέρει μια ανάγνωση της ώρας που βασίζεται σε ένα αποκλειστικό σύστημα κύβων που αναπτύχθηκε και κατοχυρώθηκε με δίπλωμα ευρεσιτεχνίας από την Louis Vuitton.

Οι αυτόματοι αυτοί μηχανισμοί διαθέτουν έναν μόνο δείκτη που δείχνει τα λεπτά. Οι ώρες αποκαλύπτονται μέσω του κύβου που διαφέρει από τους υπόλοιπους 11.

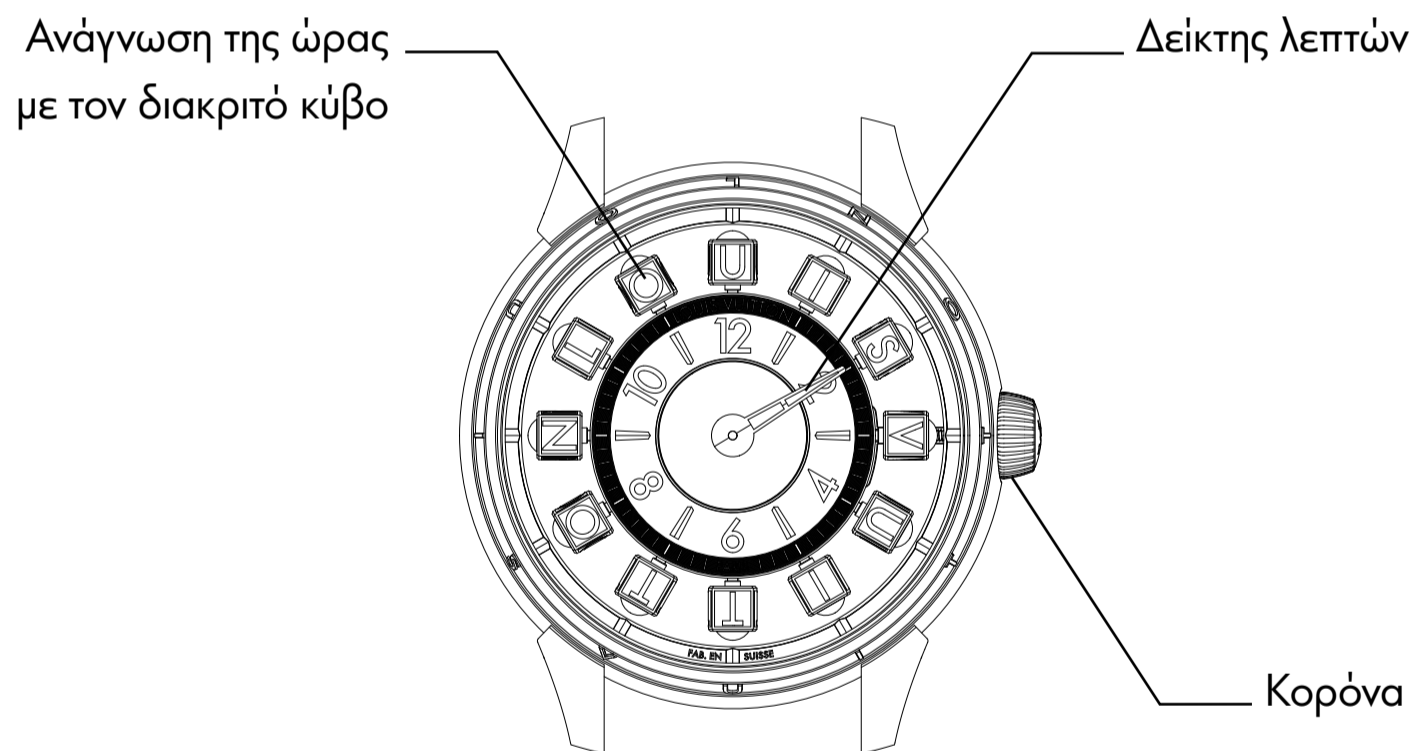

Μηχανικός μηχανισμός με αυτόματο κούρδισμα

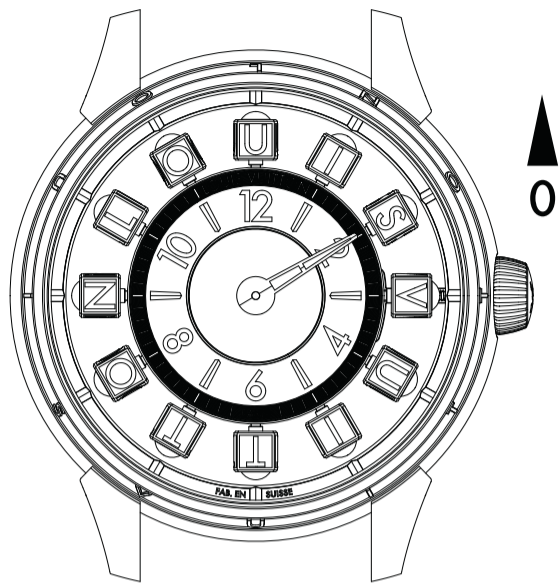

Το χειροκίνητο κούρδισμα συνιστάται για την εκκίνηση του μηχανισμού όταν αυτός έχει σταματήσει.

Στη θέση 0 : Το κούρδισμα πραγματοποιείται περιστρέφοντας την κορόνα δεξιόστροφα 20 έως 30 φορές

Στη συνέχεια, ο μηχανισμός κουρδίζεται αυτόματα με κάθε κίνηση του καρπού.

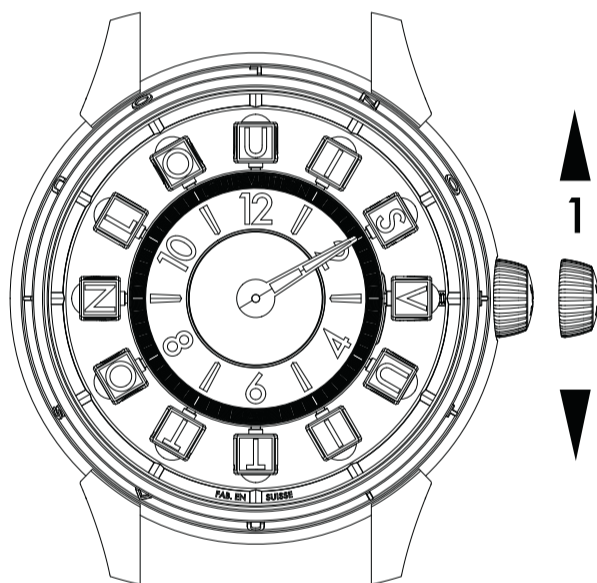

Ρύθμιση της ώρας

Βήμα 1 : Σύρετε την κορόνα μέχρι τη θέση 1.

Περιστρέψτε την κορόνα προς τα κάτω για να κινήσετε τον λεπτοδείκτη δεξιόστροφα. Συνιστάται η ρύθμιση της ώρας να γίνεται μόνο δεξιόστροφα.

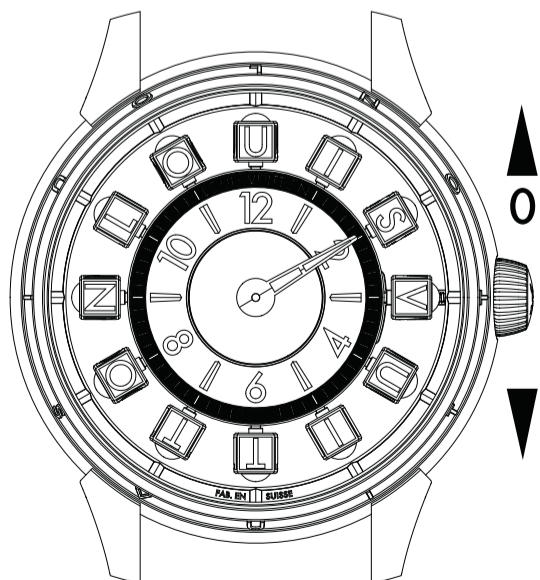

Προφυλάξεις κατά τη χρήση : Περιστρέψτε προσεκτικά την κορόνα, ώστε ο κύβος να αναπηδήσει σωστά.

Βήμα 2 : Επαναφέρετε την κορόνα στη θέση 0.

Πώς να συντηρήσετε το ρολόι σας;

Σας συνιστούμε να κάνετε συντήρηση του ρολογιού σας στο κατά τόπους κατάστημα Louis Vuitton κάθε 5 χρόνια για να διασφαλίσετε τη σωστή λειτουργία του.

Συντήρηση : Περιορίστε την επαφή του ρολογιού σας με μαγνήτες, τηλέφωνα και σαρωτές ασφαλείας για να αποφύγετε οποιαδήποτε μαγνήτιση. Προστατεύστε το ρολόι σας από εξωτερικούς κραδασμούς που θα μπορούσαν να επηρεάσουν τη λειτουργία του. Αφαιρέστε-το πριν από οποιαδήποτε έντονη σωματική δραστηριότητα ή κατά τη διάρκεια αθλημάτων όπως το γκολφ, η κολύμβηση ή η άρση βαρέων αντικειμένων.

Συμπύκνωση : Η έκθεση σε ακραίες θερμοκρασίες μπορεί να προκαλέσει ελαφρά συμπύκνωση κάτω από το κρύσταλλο του ρολογιού. Αυτό θα εξαφανιστεί από μόνο του και δεν θα επηρεάσει τη λειτουργία του ρολογιού. Εάν η συμπύκνωση δεν εξαφανιστεί, παρακαλούμε επικοινωνήστε με ένα κατάστημα Louis Vuitton.

Υδατοστεγανότητα : Το ρολόι σας είναι αδιάβροχο μόνο αν η κορόνα του είναι σωστά πιεσμένη και βιδωμένη. Μην αλλάζετε την ώρα και μη χειρίζεστε την κορόνα κάτω από το νερό. Μετά από κάθε χρήση σε θαλασσινό νερό, ξεπλύνετε το ρολόι με γλυκό νερό.

Καθαρισμός : Για να καθαρίσετε το ρολόι σας, σκουπίστε το με ένα μαλακό και στεγνό πανί. Δεν συνιστάται να καθαρίζετε τα δερμάτινα λουράκια, καθώς με την πάροδο του χρόνου και τη φθορά θα αναπτύξουν πατίνα. Η διάρκεια ζωής ενός δερμάτινου λουριού εξαρτάται από την έκθεσή του στην υγρασία και από το πόσο συχνά χρησιμοποιείται. Για τα λουράκια από καουτσούκ, χρησιμοποιείτε χλιαρό νερό και ήπιο σαπούνι, και στη συνέχεια στεγνώστε με ένα μαλακό πανί. Αποφύγετε την έκθεση σε άμεσες πηγές θερμότητας (καλοριφέρ, σεσουάρ). Φυλάσσετε το ρολόι σας στη θήκη που παρέχεται κατά την αγορά ή σε δροσερό και ξηρό μέρος, μακριά από σκόνη, υγρασία και ακραίες θερμοκρασίες.

Βιώσιμη προμήθεια

Η Louis Vuitton έχει λάβει την πιστοποίηση του Responsible Jewellery Council, η οποία επιβεβαιώνει την καθημερινή εφαρμογή των ηθικών, κοινωνικών, κοινωνιολογικών και περιβαλλοντικών αρχών που προάγει ο RJC. Όλα τα πολύτιμα μέταλλα και τα διαμάντια που χρησιμοποιούνται στις συλλογές κοσμηματοποιίας και ωρολογοποιίας μας προέρχονται από συνεργάτες που είναι επίσης πιστοποιημένοι από τον RJC.

Τα διαμάντια της Louis Vuitton έχουν αποκτηθεί ή αγοραστεί από νόμιμες πηγές που δεν εμπλέκονται στη χρηματοδότηση συγκρούσεων, σε συμμόρφωση με τα Ψηφίσματα των Ηνωμένων Εθνών και τις ισχύουσες εθνικές νομοθεσίες. Η Louis Vuitton εγγυάται ότι τα διαμάντια αυτά είναι « conflict-free » και επιβεβαιώνει τη δέσμευσή της για την τήρηση των κατευθυντήριων οδηγιών System of Warranty του World Diamond Council.

Τα διαμάντια της Louis Vuitton είναι αποκλειστικά φυσικής προέλευσης και ακατέργαστα, βάσει ίδιας γνώσης και/ή γραπτών εγγυήσεων που παρέχονται από τον προμηθευτή των εν λόγω διαμαντιών.

Για τα διαμάντια ρανέ, ο οίκος Louis Vuitton επιλέγει διαμάντια χρωματικής κλίμακας από D έως G και καθαρότητας από IF έως VVS.

Η χρήση άχρωμων υγρών και θερμικής επεξεργασίας αναγνωρίζεται ως παραδοσιακή πρακτική λιθοτεχνίας, συμπληρωματική της κοπής και του γυαλίσματος ορισμένων έγχρωμων λίθων, καθώς και της λεύκανσης των μαργαριταριών. Οι πολύτιμοι λίθοι μας ενδέχεται να έχουν υποστεί αυτές τις γενικές πρακτικές αισθητικής βελτίωσης (διάταγμα αριθ. 2002-65 της 14ης Ιανουαρίου 2002).

Τα ζαφείρια και ρουμπίνια ρανέ ενδέχεται να έχουν υποστεί θερμική επεξεργασία. Τα σμαράγδια ρανέ ενδέχεται να φέρουν ίχνη άχρωμου ελαίου.

Η Louis Vuitton εγγυάται ότι τα διαμάντια και τα προϊόντα που ενσωματώνουν διαμάντια, καλυπτόμενα ή μεταφερόμενα, δεν έχουν κοπεί από διαμάντια που προέρχονται από, έχουν εξαχθεί από ή έχουν διαμετακομισθεί μέσω της Ρωσίας μετά την 31^η Δεκεμβρίου 2023. Η Louis Vuitton εγγυάται επίσης ότι τα διαμάντια και τα προϊόντα που ενσωματώνουν διαμάντια βάρους ίσου ή μεγαλύτερου των 0,5 καρατίων ή 0,1 γραμμαρίου ανά διαμάντι, καλυπτόμενα ή μεταφερόμενα, δεν έχουν κοπεί από διαμάντια που προέρχονται από τη Ρωσία ή έχουν εξαχθεί από τη Ρωσία, ακόμη κι αν έχουν υποστεί επεξεργασία σε τρίτη χώρα. Η Louis Vuitton δύναται να προσκομίσει, κατόπιν αιτήματος, τα αποδεικτικά έγγραφα που επιβεβαιώνουν την παρούσα δήλωση, την τήρηση της οποίας θα συνεχίσει να διασφαλίζει.

שעון זה מגלם את מסורת ה-Savoir-Faire [לדעת לעשות] המצויה בכל יצירה של לואי ויטון. האומנים והשענים המאסטרים בבית המלאכה שלנו בז'נבה, La Fabrique du Temps [מפעל הזמן], ממשיכים ללא לאות בחיפוש אחר מצוינות המעוררת בהם השראה מידי יום ביומו.

במדריך למשתמש זה, תמצא הנחיות להגדרת שעונך, כמו גם הנחיות טיפול מפורטות.



קליבר LFT ST13.01

מנגנון ה-Spin Time מבית לואי ויטון שהוצג לראשונה ב-2009 הוא המנגנון הראשון שלו שנרשם כפטנט. המנגנון הנועד בצורה יוצאת דופן, שקיבל השראתו מאומנות המסע, ממציא מחדש את הוראת הזמן ועושה זאת בעזרת קוביות מסתובבות המזכירות את לוחות הטיסה בשדות התעופה של העבר.

בהתאם לרוח חלוצית זו קליבר LFT ST13.01 הוא מנגנון Spin Time Air המכיל את המפגש של מסורת בחדשנות במנגנון שמאפשר לקוביות לרחף. כל אחד מהפרטים בקליבר חוגג את תווי האיכות של שענות קלאסית, מהגשרים בעלי המרקם שנחרט בלייזר עד ללוח המעוצב בליטוש מעגלי ולמשקולת המתנוודדת העשויה מזהב ורוד 18 קראט, שעליה חרוץ בעדינות המוטיב של לואי ויטון. האבנים השקופות וחסרות הצבע מעניקות את מגע הגימור העכשווי.

מנגנון זה מצויד בגלגל בריחה בעל דיוק גבוה של 4 הרץ (28,800 רטיטות בשעה) ובעתודות אנרגיה ל-45 שעות. כל אלה מדגימים את השענות המצוינת של בית לואי ויטון ואת הרוח החדשנית. כל אלה תוך כדי מתן כבוד לקשרים היציבים עם עולם הנסיעות.



מפרט טכני

קליבר LFT ST13.01

מנגנון מכני עם מתיחה אוטומטית

קוטר:

• דגם 39.5 מ"מ: 29.3 מ"מ • דגם 42.5 מ"מ: 34.8 מ"מ

עובי: 7.7 מ"מ

פונקציות: שעות עם תצוגת spin time air, דקות

מספר רכיבים: 246

מספר האבנים: 35

משקולת מתנוודדת: זהב ורוד 18 קראט

עתודות אנרגיה: 45 שעות

תדר: 4 הרץ, 28,800 רטיטות בשעה

אטימות למים:

• דגם 39.5 מ"מ: עד 100 מטר • דגם 42.5 מ"מ: עד 50 מטר





42.5 מ"מ
מצויד באבנים

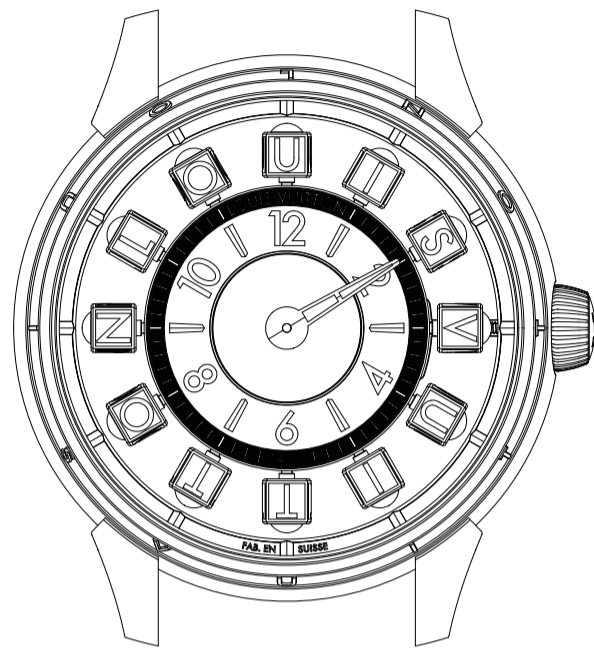

42.5 מ"מ
ללא אבנים



39.5 מ"מ
מצויד באבנים



39.5 מ"מ
ללא אבנים

קליבר LFT ST13.01

מורה את השעה

לקליבר LFT ST13.01 דרך ייחודית להורות את השעה המבוססת על עיקרון קובייה אקסקלוסיבי ומוגן בפטנט שפיתח לואי ויטון.

המנגנון האוטומטי מצויד בזרוע אחת בלבד המורה על הדקות, בעוד שעל השעה מורה הקובייה השונה מה-1 האחרות.

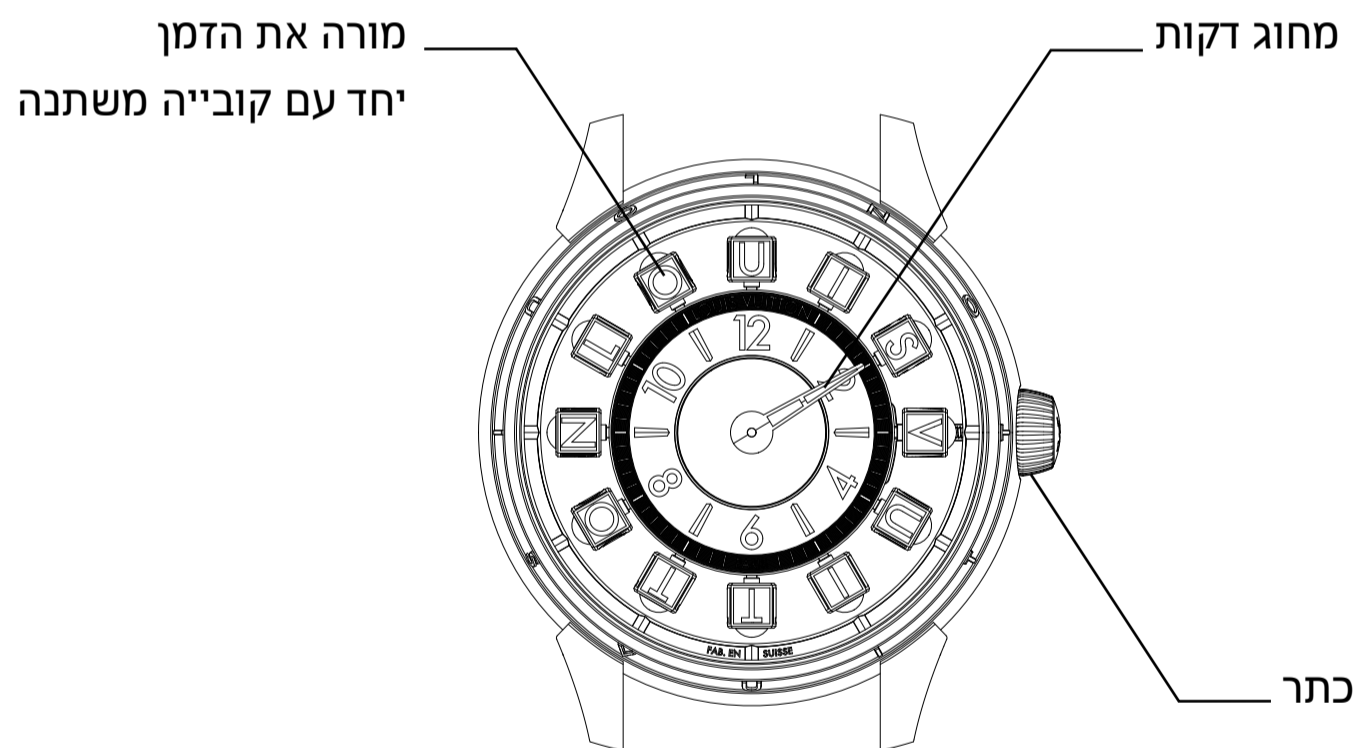

מנגנון מכני בעל מתיחה עצמית

מתיחה ידנית מומלצת להתחלת התנועה כשהיא נעצרת.

במצב 0: יש למתוח באמצעות סיבוב הכתר בכיוון השעון 20 עד 30 פעם.

התנועה מתפתלת אוטומטית לאחר מכן עם כל תנועת פרק כף היד.

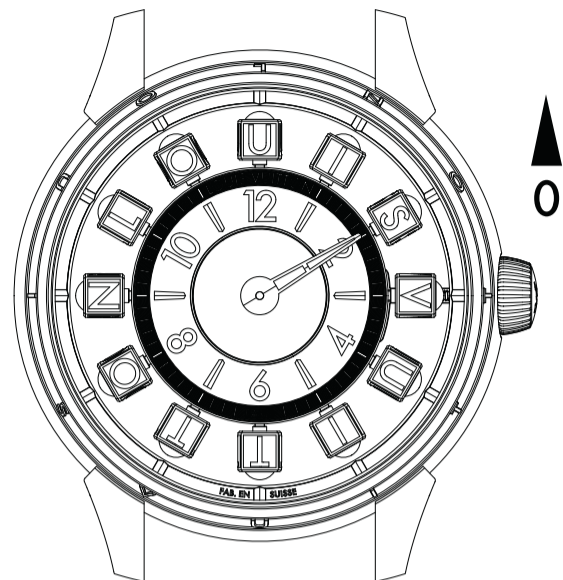

הגדרת השעה

שלב 1: משכו החוצה את הכתר למיקום 1.

סובבו את הכתר כלפי מטה כדי להזיז את מחוג הדקות הכיוון השעון. מומלץ להגדיר את הזמן באמצעות סיבוב המחוג בכיוון השעון בלבד.

זהירויות בשימוש: סובבו את הכתר בעדינות כדי שהקוביות יקפצו בצורה נכונה.

שלב 2: דחפו את הכתר לאחור למצב 0.

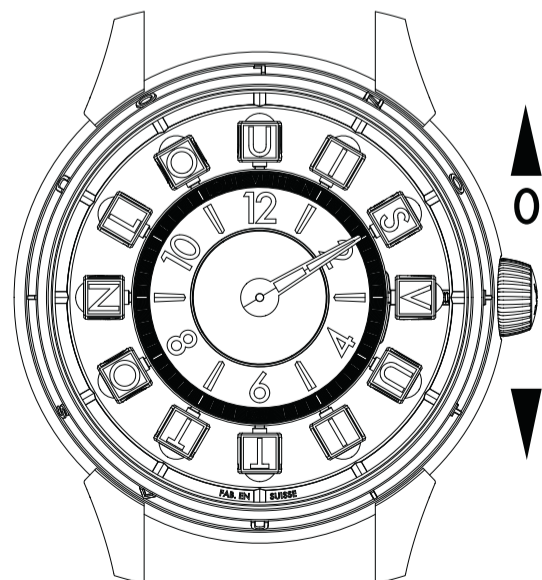
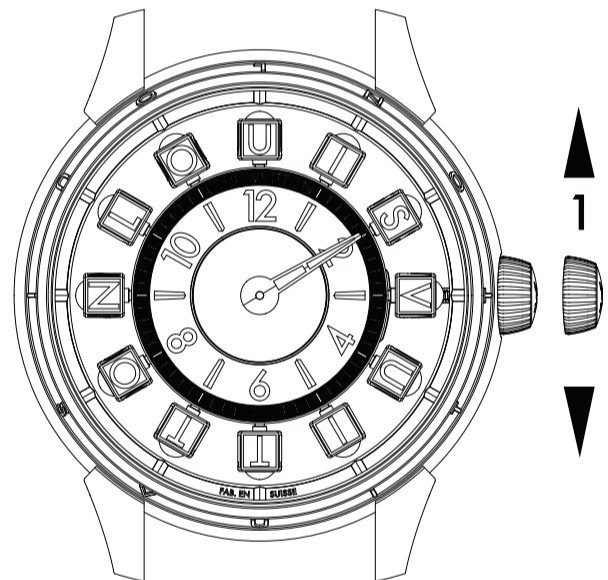

הטיפול בשעון

אנו ממליצים לתת לשעונכם טיפול מקצועי אחת לחמש שנים בחנות לואי ויטון, להבטחת המשך תפקודו התקין.

תחזוקה: למניעת מגנוט השעון, הרחיקו אותו ממגנטים, טלפונים וסורקי אבטחה. הגנו על שעונכם מפגיעות במשטחים אחרים, שכן לדעזועים עלולות להיות השלכות חמורות על פעולת המנגנון. אנא הסירו את שעונכם לפני פעילות גופנית מאומצת, הרמת חפצים כבדים, ופעילויות ספורט כגון גולף או שחייה.

התעבות: חשיפת השעון לטמפרטורות קיצוניות עלולה לגרום לעיבוי קל מתחת לזכוכית. לחות זו תיעלם מעצמה ולא תשפיע על תפקוד השעון. אם העיבוי לא נעלם באופן טבעי, אנא פנו לחנות של לואי ויטון.

עמידות במים: השעון עמיד במים רק אם הכתר נדחף כהלכה ומוברג פנימה. אין לכוון את השעה או לטפל בכתר מתחת למים. לאחר כל שהיה במים מלוחים, יש לרחוץ את השעון במים מתוקים.

ניקוי: לניקוי השעון, נגבו אותו עם מטלית רכה ויבשה. לא מומלץ לנקות את רצועת העור, שכן החומר יקבל פטינה טבעית עם הזמן והבלאי. תוחלת החיים של רצועת העור תלויה בתדירות הבלאי והחשיפה ללחות. במקרה של רצועות מגומי, יש להשתמש במים פושרים וסבון עדין ואז ליבש אותן בעזרת מטלית רכה. יש להימנע מחשיפת הרצועה למקורות של חום ישיר (רדיאטורים, מייבשי שיער). אחסנו את שעונכם בקופסה שסופקה בעת הרכישה או במקום קריר ויבש, מוגן מאבק, לחות וטמפרטורות קיצוניות.

רכש אחראי

בית לואי ויטון (Louis Vuitton) קיבל את אישור 'מועצת התכשיטים האחראית' (RJC, Responsible Jewellery Council), המעיד כי המותג מיישם באופן יומיומי את העקרונות האתיים, החברתיים והסביבתיים שמקדמת המועצה. כל המתכות היקרות והיהלומים המשמשים בקולקציות התכשיטים והשעונים שלנו מגיעים משותפים המחזיקים גם הם באישור ה-RJC.

יהלומי לואי ויטון נרכשו ממקורות לגיטימיים שאינם מעורבים במימון סכסוכים, וזאת בהתאם להחלטות האו"ם ולחוקים הלאומיים הרלוונטיים. בית לואי ויטון ערב לכך שיהלומים אלו אינם 'יהלומי דמים' (Conflict free) ומאשר את עמידתו בהנחיות ה-WDC SoW (שיטת האחרייות של מועצת היהלומים העולמית).

יהלומי לואי ויטון מגיעים אך ורק ממקור טבעי ולא עברו כל טיפול, וזאת על סמך ידע אישי ו/או ערבויות בכתב שסופקו על ידי הספק של יהלומים אלו.

עבור היהלומים בשיבוץ הפאוזה (Pave-set), בית לואי ויטון בוחר יהלומים בדירוג צבע שבין D ל-G ובדרגת ניקיון שבין IF ל-VVS.

השימוש בנוזלים חסרי צבע ובטיפול בחום מוכר כפרקטיקה מסורתית בעבודת ליטוש (Lapidary), בנוסף לחיתוך ולליטוש של אבני חן צבעוניות מסוימות, כמו גם הלבנה של פנינים. אבני החן שלנו עשויות היו לעבור תהליכי השבחה כלליים אלו. אבני ספיר ואודם (רובי) בשיבוץ פאוזה עשויות היו לעבור טיפול בחום. אבני ברקת (אמרלד) בשיבוץ פאוזה עשויות להכיל עקבות של שמן חסר צבע.

בית לואי ויטון ערב לכך שהיהלומים והמוצרים המכילים יהלומים לא לוטשו מיהלומים שמקורם ברוסיה, שיוצאו ממנה או שעברו דרכה לאחר ה-31 בדצמבר 2023. בית לואי ויטון ערב בנוסף כי היהלומים והמוצרים המכילים יהלומים שמשקלם שווה או עולה על 0.5 קראט או 0.1 גרם ליהלום, לא לוטשו מיהלומים שמקורם ברוסיה או שיוצאו ממנה, גם אם עברו עיבוד במדינה שלישית. בית לואי ויטון יכול, על פי בקשה, לספק מסמכים תומכים המאמתים הצהרה זו, שבית לואי ויטון מתחייב להמשיך ולעמוד בה.

A Louis Vuitton minden egyes kreációja a cég kézműves hagyományát képviseli, ahogyan ez az óra is ennek eredményeként született.

A genfi La Fabrique du Temps gyár kézműveseit és órás mestereit a kiválóság mindennapos keresése hajtja.

Ebben a használati utasításban megtalálja az órájának beállítására és karbantartására vonatkozó tanácsokat.



LFT ST13.01 kaliber

A Louis Vuitton által 2009-ben bemutatott Spin Time óramű a márka első szabadalmaztatott óraműve. Az utazás művészete által inspirált merész mechanizmusa a vintage repülőtéri kijelzőpanelekre emlékeztető forgó kockáknak köszönhetően újraértelmezi az idő leolvasásának módját.

Ehhez az úttörő szellemiséghez hűen az LFT ST13.01 kaliberű Spin Time Air óramű a hagyomány és az innováció szövetségét testesíti meg azáltal, hogy a mechanizmus lebegtetni a kockákat. A kaliber minden részlete az óragyártás kódjait ünnepli: a lézergravírozott, texturált hidaktól kezdve a kör alakú szemcsés lemezen át a 18 karátos rózsaszín aranyból készült, LV-motívummal finoman gravírozott oszcilláló súlyig. Az áttetsző, szintelen drágakőbetétek korszerűséget kölcsönöznek a szerkezetnek. A nagy pontosságú, 4 Hz-es ütőszerkezettel (28 800 rezgés/óra) és 45 órás járástartalékkal ellátott óramű a márka órakészítői kiválóságát és avantgárd szellemiségét mutatja be, miközben az utazás világával való elszakíthatatlan kapcsolatának is kifejezést ad.



Műszaki jellemzők

LFT ST13.01 kaliber

Mechanikus szerkezet automatikus felhúzással

Átmérő:

- 39,5 mm-es modell: 29,3 mm
- 42,5 mm-es modell: 34,8 mm

Vastagság: 7,7 mm

Funkciók: spin time air óra, perc kijelzővel

Alkatrészek száma: 246

Rubinkövek száma: 35

Oscilláló súly: 18 karátos rózsza arany

Járástartalék: 45 óra

Frekvencia: 28 800 rezgés/óra (4 Hz)

Vízállóság:

- 39,5 mm-es modell: 100 m
- 42,5 mm-es modell: 50 m





42,5 mm
Nem díszített



42,5 mm
Díszített



39,5 mm
Nem díszített

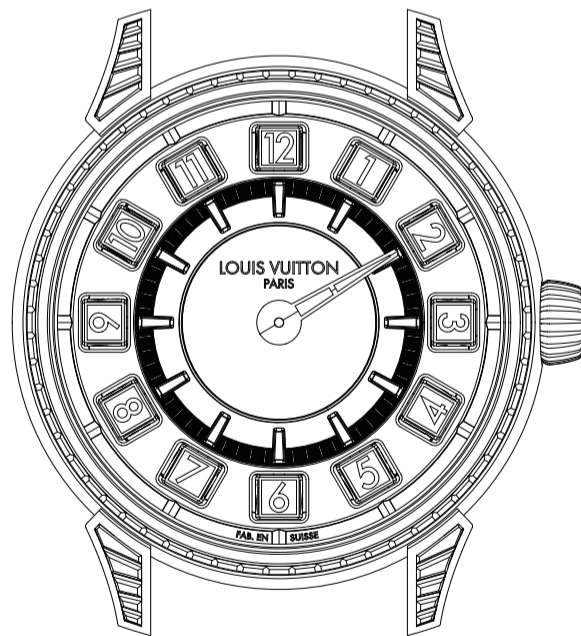

39,5 mm
Díszített

LFT ST13.01 kaliber

Az óra leolvasása

Az LFT ST13.01 kaliber a Louis Vuitton által kifejlesztett és szabadalmaztatott exkluzív kocka elv alapján mutatja az időt.

Ezeknek az automatikus óraműveknek csak egyetlen mutatója van, amely a percet mutatja; az órát a kockák mutatják, amelyek mindegyike egyedi.

Minden órában más kocka mutatja az órát

Percmutató

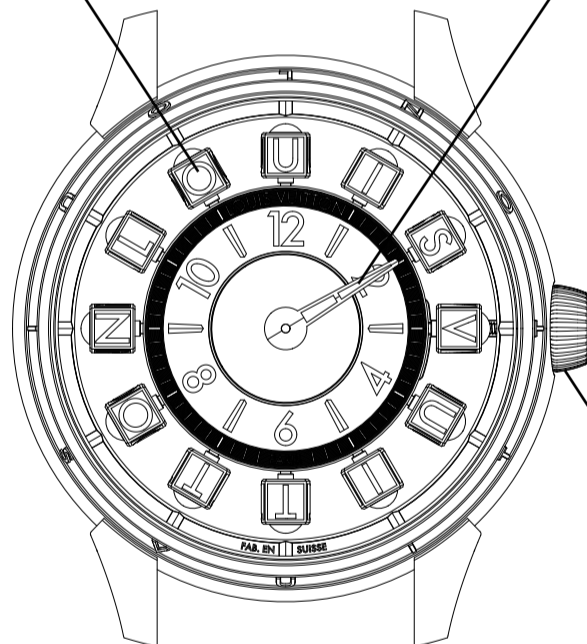

Korona

Mechanikus óramű az óra automatikus felhúzásához

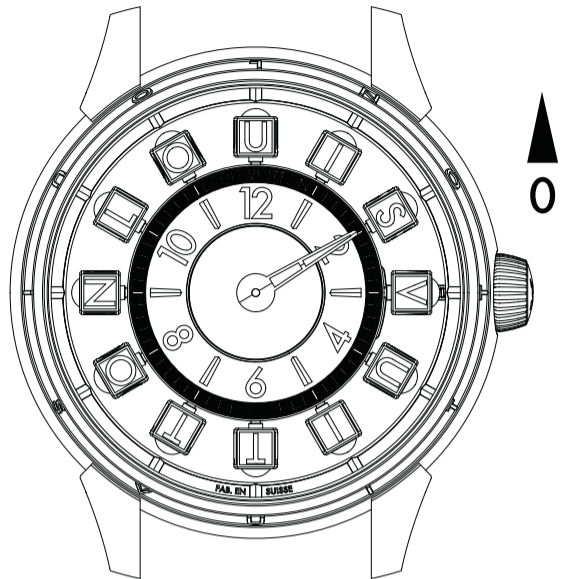

A leállított óramű indításához kézi felhúzás ajánlott.

0-ás állásban: a felhúzáshoz a koronát fordítsa el a koronát 20-30-szor az óramutató járásával megegyező irányban.

Ezután az óramű automatikusan felhúzza magát minden egyes csuklómozdulat alkalmával.

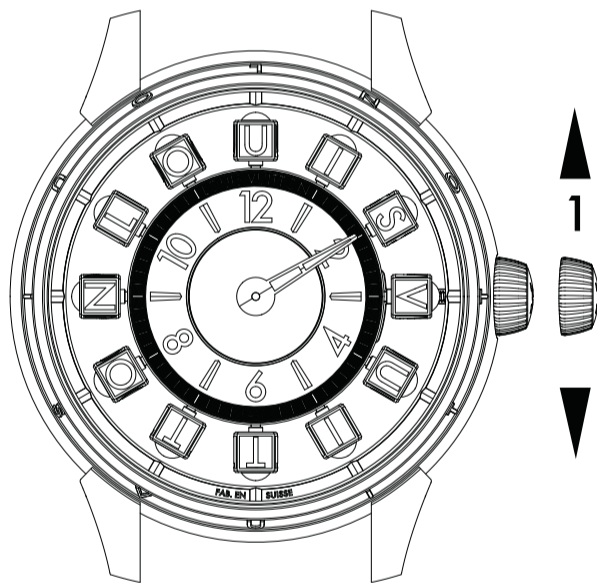

Az idő beállítása

1. lépés: húzza ki a koronát az 1. állásba

Fordítsa a koronát lefelé, hogy a percmutató előrébb lépjen az óramutató járásával megegyező irányban. Javasoljuk, hogy az órát kizárólag az óramutató járásával megegyező irányban végezze.

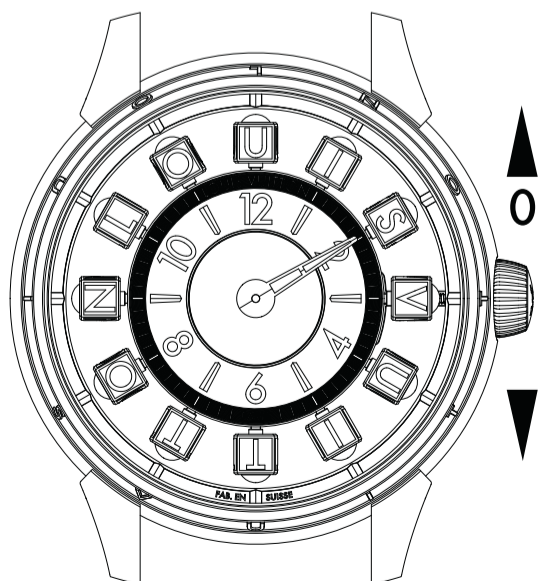

Használattal kapcsolatos figyelmeztetés:

a korona forgatását finoman végezze, hogy a kockák közötti ugrás a megfelelő módon menjen végbe.

2. lépés: tolja vissza a koronát 0-ás állásba.

Hogyan kell az órát karbantartani?

Javasoljuk, hogy 5 évente szervizeltesse óráját az Ön közelében található Louis Vuitton-üzletben, hogy így biztosítsa annak megfelelő működését.

Karbantartás: ügyeljen rá, hogy az óra minél kevesebbet legyen mágnesek, telefonok és biztonsági beolvasók közelében, hogy elkerülje a mágnesességet. Védje óráját az külső ütésektől, mert ezek befolyásolhatják a működését. Intenzív fizikai tevékenység végzése vagy sportolás (például golf, úszás), illetve nehéz tárgyak felemelése előtt vegye le.

Páralecsapódás: a szélsőséges hőmérsékletnek való kitettség enyhe páralecsapódást okozhat az óra üvege alatt. Ez magától eltűnik, és nem befolyásolja az óra működését. Ha a páralecsapódás nem tűnik el, kérjük, forduljon egy Louis Vuitton üzlethez.

Vízállóság: az óra csak akkor vízálló, ha a koronát visszanyomták és becsavarták a helyükre. Víz alatt ne módosítsa az időbeállítást és ne mozgassa a koronát. Tengervízben történő használat után öblítse le az órát tiszta vízben.

Tisztítás: az órát puha, száraz ruhával törölgetve tisztítsa. A bőrszíjakat nem ajánlott tisztítani, mivel idővel és a használattal patinásodnak. A bőrszík élettartama a nedvességnek való kitettségétől és a használat gyakoriságától függ. Gumi szíjak esetén langyos vízzel és lágy szappannal tisztítsa, majd puha törőlkendővel törölje szárazra. Ne tegye ki közvetlen hőforrásnak (radiátor, hajszárító). Tárolja óráját a vásárláskor mellékelt tokban vagy hűvös, száraz, portól, nedvességtől és szélsőséges hőmérséklettől védett helyen.

Fenntartható beszerzés

A Louis Vuitton megkapta a Responsible Jewellery Council tanúsítványt. Ez igazolja, hogy folyamatos tevékenységében tiszteletben tartja az RJC által támogatott erkölcsi, szociális, társadalmi és környezeti elveket. Az ékszer- és órakollekcióinkban használt összes nemesfém és gyémánt olyan partnerektől származik, akik szintén rendelkeznek a RJC tanúsítványával.

A Louis Vuitton gyémántok beszerzése vagy vásárlása – összhangban az ENSZ határozataival és a hatályos nemzeti törvényekkel – konfliktusok finanszírozásában részt nem vevő, törvényes forrásokból történt. Louis Vuitton garantálja, hogy ezek a gyémántok „konfliktusmentesek”, és megerősíti, hogy betartja a World Diamond Council System of Warranty irányelveit.

A Louis Vuitton gyémántok kizárólag természetes eredetűek és kezeletlenek, a személyes ismeretek és/vagy a gyémántok szállítójának írásbeli garanciái alapján.

A Louis Vuitton a gyémánt kövezéshez D-től G-ig terjedő színű és IF-től VVS-ig terjedő tisztaságú gyémántokat használ.

A színtelen folyadékok és a hőkezelés alkalmazása bizonyos színes kövek csiszolását és polírozását, valamint a gyöngyök fehérítését kiegészítő gyémánt megmunkáló hagyományos gyakorlatnak számít. Drágaköveink is keresztül mehettek effajta általános szépítő eljárásokon (2002. január 14-i 2002-65 sz. rendelet).

A burkoló zafírok és rubintok is hőkezelést kaphattak.

A burkoló smaragdokon színtelen olajnyomok látszódhatnak.

Louis Vuitton garantálja, hogy a kövezett vagy átvitt gyémántok és gyémánttartalmú termékek kialakítása nem olyan gyémántokból történt, amelyeket Oroszországból 2023. december 31. után exportáltak vagy azon keresztül szállítottak. Louis Vuitton garantálja továbbá, hogy a kövezett vagy transzferált, 0,5 karát vagy 0,1 gramm vagy afölötti súlyú gyémántokat tartalmazó gyémántok és gyémánttermékek nem oroszországi eredetű vagy Oroszországból exportált gyémántokból lettek kialakítva, még abban a formában sem, hogy feldolgozásukra harmadik országban került volna sor. Louis Vuitton kérésre képes olyan igazolásokat felmutatni, amelyek alátámasztják ezt az általa a továbbiakban is tiszteletben tartandó nyilatkozatot.

Questo segnatempo rientra nella tradizione del savoir-faire che Louis Vuitton applica a ogni sua creazione. Gli artigiani e i maestri orologiai della manifattura La Fabrique du Temps a Ginevra sono alla ricerca quotidiana dell'eccellenza.

In questo manuale d'uso troverete suggerimenti per la regolazione dell'ora e la manutenzione del vostro orologio.



Il calibro LFT ST13.01

Il movimento Spin Time, introdotto da Louis Vuitton nel 2009, è il primo movimento brevettato della Maison. Ispirato all'arte del viaggio, il suo meccanismo ardito reinventa la lettura dell'ora grazie a cubi rotanti che ricordano i vecchi tabelloni di visualizzazione degli aeroporti.

In linea con questo spirito pionieristico, il calibro LFT ST13.01 è un movimento Spin Time Air che rappresenta il connubio di tradizione e innovazione: il suo meccanismo fa sì che i cubi si sollevino. Ogni dettaglio del calibro celebra i codici dell'orologeria: dai ponti decorati con l'incisione laser alla platina con perlage, passando per la massa oscillante in oro rosa 18 carati, finemente incisa con il motivo LV. I rubini trasparenti e incolori rifiniscono l'insieme con una nota contemporanea.

Dotato di uno scappamento ad alta precisione a 4 Hz (28.800 alternanze l'ora) e di una riserva di carica di 45 ore, questo movimento illustra l'eccellenza orologiera e lo spirito pionieristico della Maison, rendendo omaggio al suo rapporto indissolubile con il mondo dei viaggi.



Specifiche tecniche

Calibro LFT ST13.01

Movimento meccanico a carica automatica

Diametro:

- Modello 39,5 mm: 29,3 mm
- Modello 42,5 mm: 34,8 mm

Spessore: 7,7 mm

Funzioni: Ore con visualizzazione spin time air, minuti

Numero di componenti: 246

Numero di rubini: 35

Massa oscillante: oro rosa 18 carati

Riserva di carica: 45 ore

Frequenza: 28.800 alternanze/ora (4 Hz)

Impermeabilità:

- Modello 39,5 mm: 100 m
- Modello 42,5 mm: 50 m





42,5 mm
Senza pietre preziose



42,5 mm
Con pietre preziose



39,5 mm
Senza pietre preziose

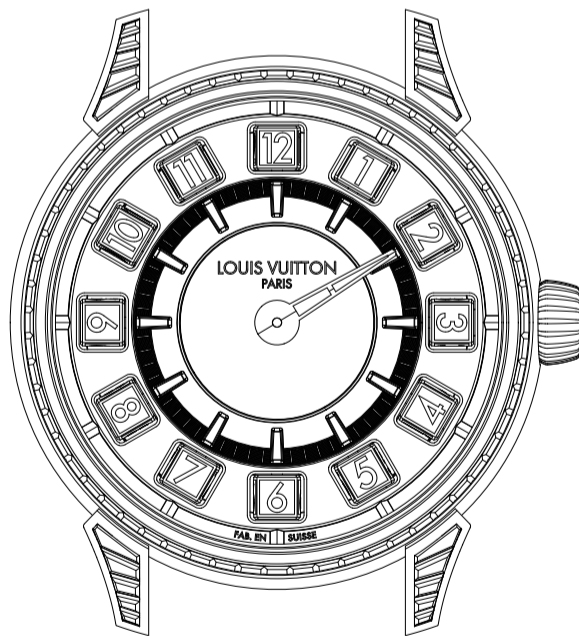

39,5 mm
Con pietre preziose

Calibro LFT ST13.01

Lettura dell'ora

Il calibro LFT ST13.01 propone la lettura dell'ora basata sull'esclusivo principio dei cubi sviluppato e brevettato da Louis Vuitton.

Questi movimenti automatici hanno una sola lancetta che indica i minuti; le ore sono scandite dal cubo che differisce dagli altri 11.

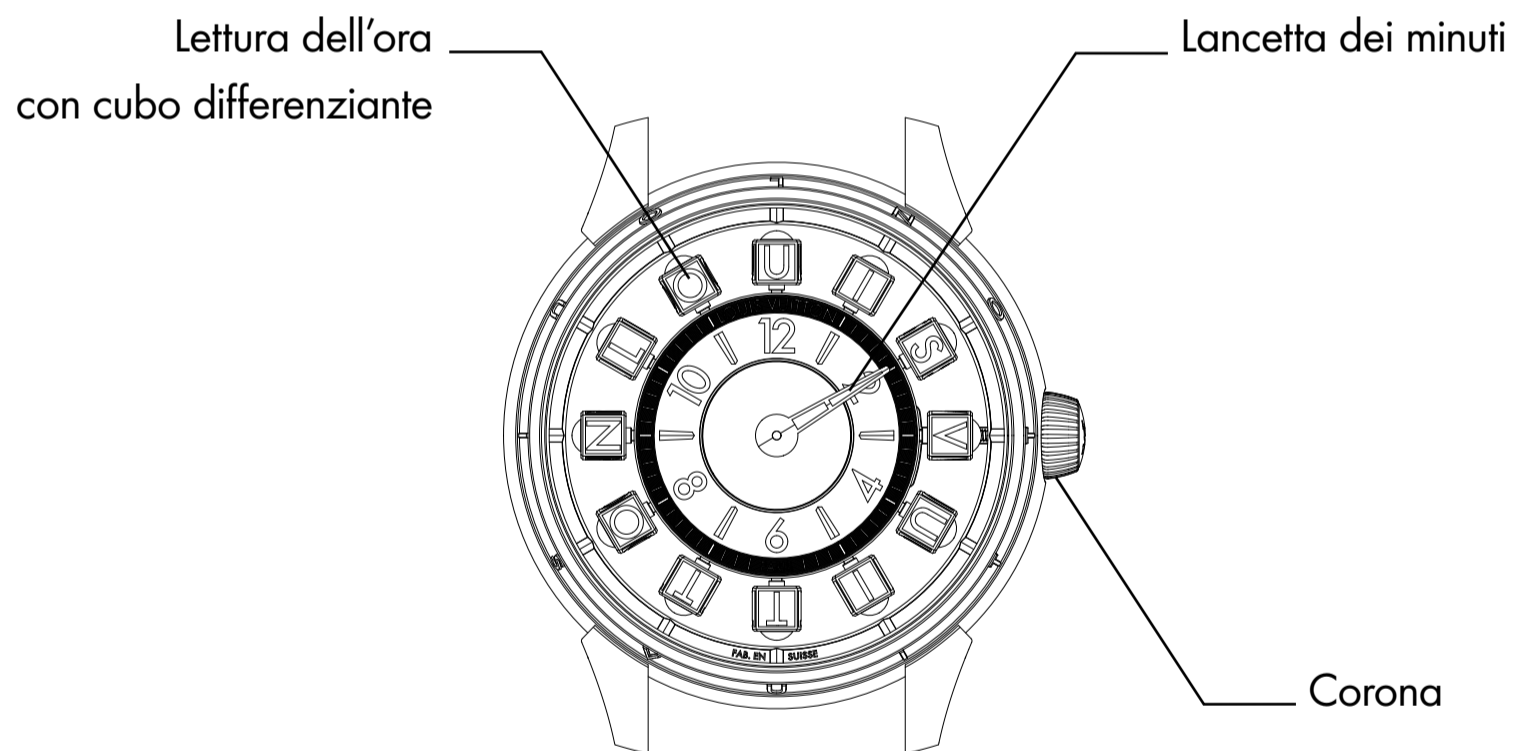

Movimento meccanico a carica automatica

Si raccomanda la carica manuale per avviare il movimento quando è fermo.

In posizione 0: Per caricare, girare la corona in senso orario 20-30 volte.

Il movimento si carica automaticamente a ogni movimento del polso.

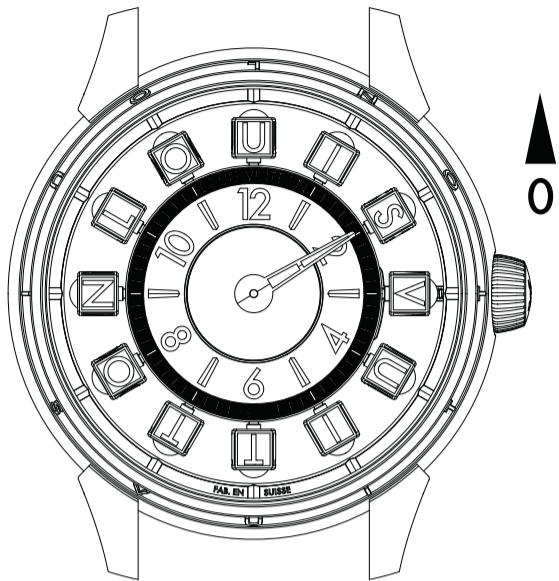

Impostazione del tempo

Fase 1: Estrarre la corona in posizione 1.

Ruotare la corona verso il basso per fare avanzare la lancetta dei minuti in senso orario. Si consiglia di regolare l'ora esclusivamente in senso orario.

Precauzioni per l'uso: Ruotare delicatamente la corona per consentire al cubo di saltare correttamente.

Fase 2: Spingere la corona in posizione 0.

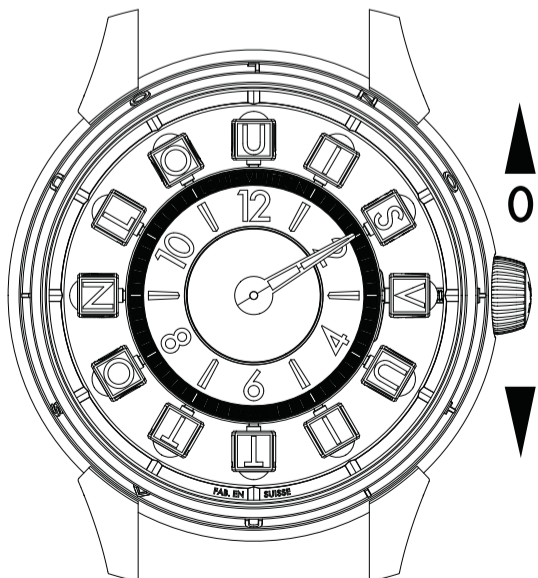
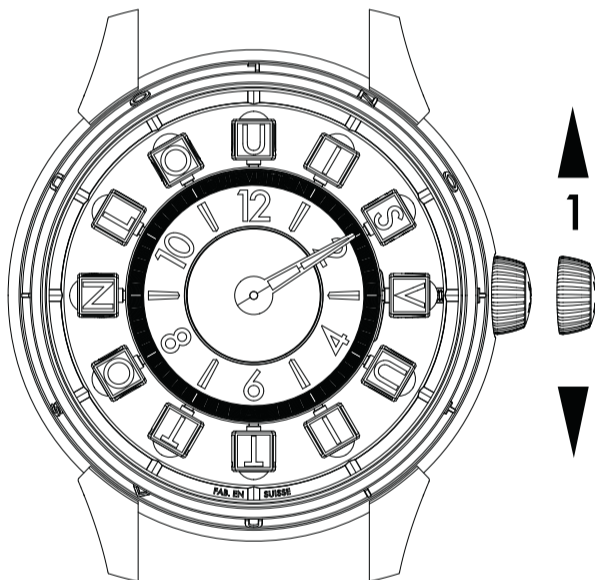

Come eseguire la manutenzione dell'orologio

Si consiglia di far revisionare l'orologio nella propria boutique Louis Vuitton ogni 5 anni per garantirne il corretto funzionamento.

Manutenzione: Ridurre il contatto dell'orologio con magneti, telefoni e scanner di sicurezza per evitare la magnetizzazione. Proteggere l'orologio dagli urti, che potrebbero comprometterne il funzionamento. Togliere l'orologio prima di un'attività fisica intensa o durante sport come il golf, il nuoto o il sollevamento di oggetti pesanti.

Condensa: L'esposizione a temperature estreme può causare una leggera condensa sotto il vetro dell'orologio, che scompare da sola e non influisce sul funzionamento dell'orologio. Se la condensa permane, rivolgersi a un negozio Louis Vuitton.

Impermeabilità: L'orologio è impermeabile solo se la corona è correttamente inserita e avvitata. Non regolare l'ora e non manipolare la corona sott'acqua. Dopo l'impiego in acqua salata, sciacquare l'orologio con acqua dolce.

Pulizia: Per pulire l'orologio, passare un panno morbido e asciutto. Non è consigliabile pulire i cinturini in pelle perché con il tempo e l'usura sviluppano una patina. La durata di un cinturino in pelle dipende dall'esposizione all'umidità e dalla frequenza di utilizzo. Per i cinturini in caucciù, usare acqua tiepida e sapone delicato, quindi asciugare con un panno morbido. Non esporli a fonti dirette di calore (termosifoni, asciugacapelli). Conservare l'orologio nella custodia fornita al momento dell'acquisto o in un luogo fresco e asciutto, lontano da polvere, umidità e temperature estreme.

Approvvigionamento sostenibile

Louis Vuitton ha ottenuto la certificazione Responsible Jewellery Council che conferma l'applicazione quotidiana dei principi morali, sociali, societari e ambientali promossi dall'RJC. Tutti i metalli preziosi e i diamanti utilizzati nelle nostre collezioni di gioielli e orologi provengono da partner anch'essi certificati dall'RJC.

I diamanti Louis Vuitton sono stati acquisiti o acquistati da fonti legittime non coinvolte nel finanziamento di conflitti, in conformità con le risoluzioni delle Nazioni Unite e le leggi nazionali in vigore. Louis Vuitton garantisce che questi diamanti sono "conflict-free" e conferma la sua adesione al rispetto delle direttive del System of Warranty del World Diamond Council.

I diamanti Louis Vuitton sono esclusivamente di origine naturale e non trattati, sulla base delle conoscenze personali e/o delle garanzie scritte fornite dal fornitore di tali diamanti. Per i suoi diamanti a pavé, la Maison Louis Vuitton seleziona diamanti di colore compreso tra D e G e di purezza compresa tra IF e VVS.

L'uso di fluidi incolori e di calore è riconosciuto come una pratica tradizionale lapidaria delle pietre preziose, in aggiunta al taglio e alla lucidatura di alcune pietre colorate, così come lo sbiancamento delle perle. Le nostre gemme possono essere sottoposte a queste pratiche generali di abbellimento (decreto n. 2002-65 del 14 gennaio 2002). Gli zaffiri e i rubini a pavé possono essere stati sottoposti a trattamento termico. Gli smeraldi a pavé possono presentare tracce di olio incolore.

Louis Vuitton garantisce che i diamanti e i prodotti che contengono diamanti soggetti alle restrizioni o trasferiti non sono stati tagliati a partire da diamanti originari della Russia, esportati dalla Russia o transitati attraverso la Russia dopo il 31 dicembre 2023. Louis Vuitton garantisce inoltre che i diamanti e i prodotti che contengono diamanti di peso pari o superiore a 0,5 carati o 0,1 grammi per diamante soggetti alle restrizioni o trasferiti non sono stati tagliati da diamanti originari della Russia o esportati dalla Russia, anche se sono stati trasformati in un paese terzo. Louis Vuitton è in grado di fornire, su richiesta, documenti giustificativi a conferma della presente dichiarazione, che continuerà a rispettare.

本製品には、ルイ・ヴィトンのあらゆるクリエイションに息づくサヴォアフェール(匠の技)の伝統が表現されています。ジュネーヴに構えるウォッチメイキングアトリエ「ラ・ファブリク・デュ・タン」の職人やマスターウォッチメーカーたちは、日々のインスピレーション源となる卓越した技術を追求し続けています。

本書では、時刻の設定方法や時計のお手入れ方法をご確認いただけます。



キャリバー LFT ST13.01

2009年にルイ・ヴィトンが発表した「スピン・タイム」ムーブメントは、メゾンで初となる特許を取得したムーブメントです。旅の真髄^{こころ}から着想を得た大胆なメカニズムは、空港の昔懐かしい案内表示板を想わせる回転キューブを用いて、時表示を再解釈したもの。

先駆的なエスプリを忠実に、キャリバー LFT ST13.01 は、キューブが宙に浮いているように見えるメカニズムを備えた「スピン・タイム エアー」ムーブメントで、伝統と革新の融合を表現しています。キャリバーの各ディテールは、レーザーエンレービングによる質感を湛えたブリッジやペルラージュ仕上げを施した地板、さらには LV モチーフが精緻に刻印された 18K ピンクゴールド製のローターにいたるまで、伝統的なウォッチメイキングのコードが反映されています。そして無色透明の受け石が現代的な趣で全体をまとめています。

4Hz (28,800 回 / 時) の高精度の脱進機と 45 時間のパワーリザーブを備えたこのムーブメントは、メゾンのウォッチメイキングの卓越性と前衛的なエスプリを体現し、旅の世界との確固たる絆を讃えます。



技術仕様

キャリバー LFT ST13.01

自動巻き機械式ムーブメント

直径:

- 39.5 mm モデル: 29.3 mm
- 42.5 mm モデル: 34.8 mm

厚さ: 7.7 mm

機能: スピン・タイム エアー表示による時、分

部品数: 246

石の数: 35

ローター: 18K ピンクゴールド

パワーリザーブ: 45 時間

振動数: 28,800 回 / 時 (4Hz)

防水:

- 39.5 mm モデル: 100 m
- 42.5 mm モデル: 50 m





42.5 mm
ストーンセッティングなし



42.5 mm
ストーンセッティングあり



39.5 mm
ストーンセッティングなし



39.5 mm
ストーンセッティングあり

キャリバー LFT ST13.01

時刻の読み取り

キャリバー LFT ST13.01 は、ルイ・ヴィトンが開発し特許を取得した、キューブによる独自の時表示方法を採用しています。

この自動巻きムーブメントには、針は分針 1 本しかなく、時は 11 個のキューブによって表示されます。

キューブによる時表示

分針

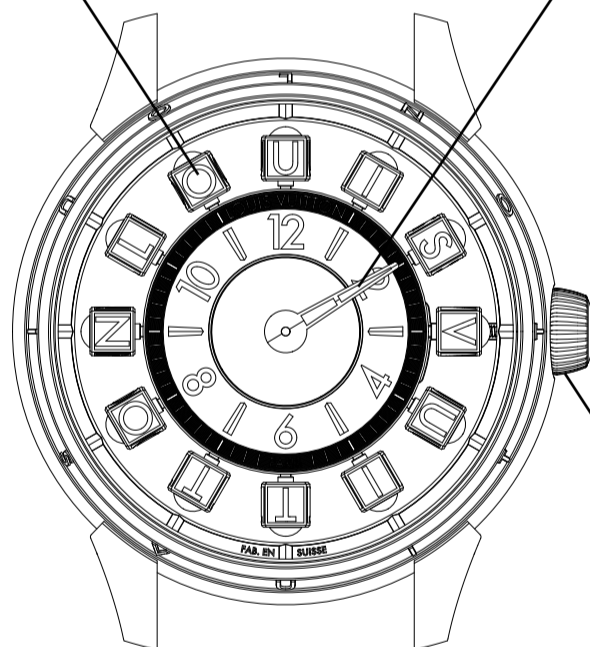

リューズ

自動巻き機械式ムーブメント

手巻きは、ムーブメントが停止している際に再駆動させるために推奨されています。

ポジション0：リューズを上方向に20-30回ほど回して巻き上げます。

駆動後は、装着している腕の動きによってムーブメントが自動的に巻き上がります。

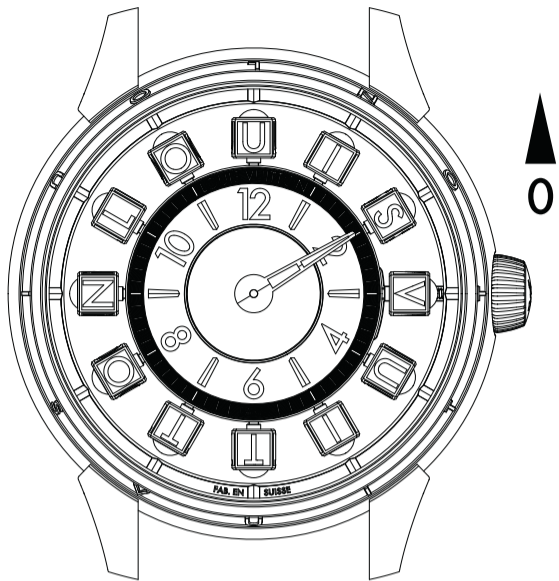

時刻の設定

ステップ1：リューズをポジション1に引き出します。

リューズを下方向に回して、分針を時計回りに進めます。時刻合わせは必ずこの方向に行ってください。

取扱上の注意：キューブが正しく回転するようにリューズはゆっくり回してください。

ステップ2：リューズを押してポジション0に戻します。

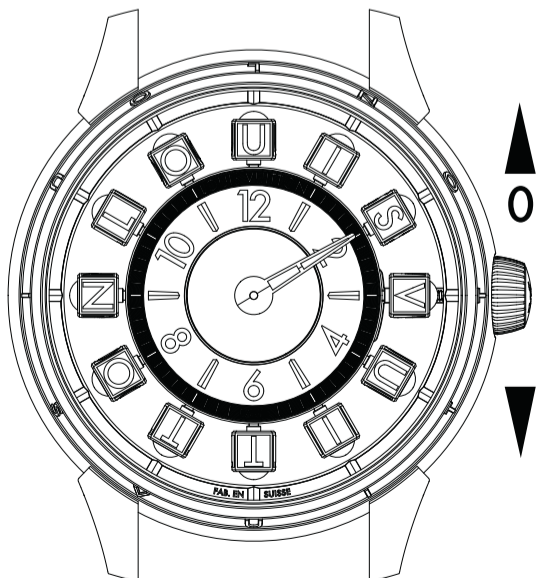
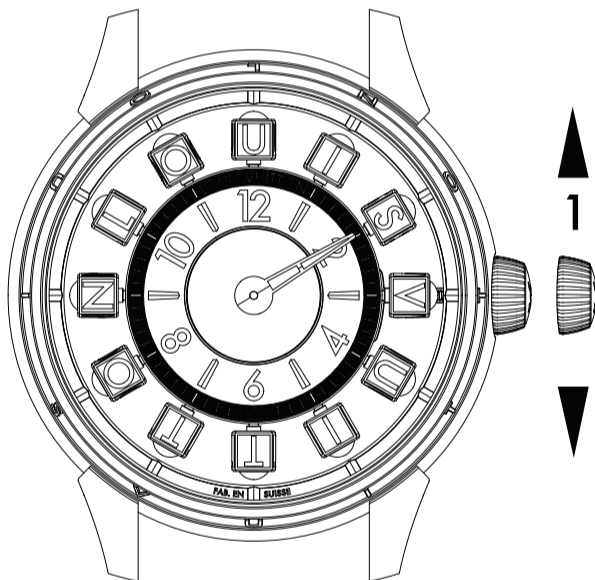

取扱上の注意

ウォッチの機能を維持するために、5年に1度位の頻度で、ルイ・ヴィトン ストアにて専門的なメンテナンスを受けていただくことをおすすめします。

取扱い:ウォッチの磁気帯びを避けるため、磁石、電話、セキュリティスキャナーなどとの接触は避けてください。ウォッチの動作に重大な影響を与える可能性があるため、外部からの衝撃を受けないよう保護してください。激しく体を動かしたり、重いものを持ち上げたり、ゴルフや水泳などのスポーツを行う際は、ウォッチを外してください。

結露:温度の急激な変化により、ガラスの内側にわずかな結露が生じることがあります。この曇りは自然に消え、時計の機能に影響を与えるものではありません。但し、その曇りが長期間残る場合は、ルイ・ヴィトン ストアにご相談ください。

防水性:時計はリューズが確実に押し込まれ、ネジが締まった状態でのみ防水性が保たれます。水中で時刻合わせやリューズの操作を行わないでください。海水の中でウォッチを使用した後は、必ず真水で洗い流してください。

お手入れ:お手入れの際は、柔らかい乾布で拭いてください。レザーストラップは、時間の経過やご愛用いただくことによって自然な風合いが表れるため、クリーニングはおすすめしていません。レザーストラップの寿命は、湿気にさらされる度合いやご使用頻度により異なります。ラバーストラップは、中性洗剤を溶かしたぬるま湯で汚れを落とした後、柔らかい布で水気を拭き取ってください。熱源（暖房器具やドライヤーなど）のそばに置かないでください。ウォッチは、付属のケースに入れるか、埃や湿気、極端な温度から保護された涼しく乾燥した場所で保管してください。

持続可能な調達

ルイ・ヴィトンは、RJC (責任ある宝飾のための協議会) が推進する道徳的、社会的、環境的な規範を日々実践していることを保証する、RJC 認証を取得しています。ルイ・ヴィトンのウォッチ&ファインジュエリー・コレクションに用いられる貴金属とダイヤモンドはすべて、同じく RJC 認証を受けているパートナーから調達されています。

ルイ・ヴィトンのダイヤモンドはすべて、国連決議および国の現行法を順守して、紛争の資金調達に関係のない合法的な供給源から入手されています。ルイ・ヴィトン、これらのダイヤモンドがコンフリクト・フリーであること、並びにワールド・ダイヤモンド・カウンシルの SoW (システムオブワランティ) のガイドラインを順守していることを保証します。

ルイ・ヴィトンのダイヤモンドは、当社の知見および / またはこれらのサプライヤーから提供された書面による保証に基づき、天然由来で未処理のものに限られます。

パヴェセッティングのダイヤモンドに関しては、カラーグレード D-G、クラリティグレード IF-VVS のダイヤモンドを厳選しています。

無色の液体の使用や加熱処理は、一部のカラーストーンのカットや研磨に加え、パールの漂白処理と同様、宝石細工の伝統的な慣行として認められています。ルイ・ヴィトンのジェムストーンには、このような一般的なエンハンスメント処理が施されている場合があります。パヴェセッティングのサファイアおよびルビーには、加熱処理が施されている場合があります。パヴェセッティングのエメラルドには、無色のオイルの跡が見られる場合があります。

ルイ・ヴィトンは 2023 年 12 月 31 日以降、ロシア原産、ロシアから輸出、またはロシアを経由したダイヤモンドに由来するダイヤモンドは使用していません。さらに、1 石あたり 0.5 カラットまたは 0.1 グラム以上のダイヤモンドおよびダイヤモンドを含む製品については、第三国で加工された場合でも、ロシア原産またはロシアから輸出されたダイヤモンドに由来するものではないことを保証します。

ルイ・ヴィトンは、ご要望に応じて本宣言を裏付ける資料を提示し、今後も本宣言を遵守することを約束します。

이 워치는 루이 비통이 각 제품을 통해 선보이는 전통적인 장인정신의 일부입니다. 제네바에 있는 라 파브리크 뒤 땡 (La Fabrique du Temps) 워치 매뉴팩처의 장인과 마스터 워치메이커는 매일 탁월함을 추구하고 있습니다.

본 사용설명서에서 워치 시간 설정 방법과 관리 방법에 대한 조언을 참고하실 수 있습니다.



LFT ST13.01 칼리버

2009년에 루이 비통이 선보인 스피ن 타임 무브먼트는 메종 최초의 특허 받은 무브먼트입니다. 여행 예술에서 영감을 받은 이 대담한 메커니즘은 공항의 빈티지 디스플레이 패널을 연상시키는 회전식 큐브를 통해 시간을 읽는 방식을 재창조합니다.

이러한 선구자 정신을 이어받은 LFT ST13.01 칼리버는 스피ن 타임 에어 무브먼트입니다. 메커니즘을 통해 큐브를 공중에 띄워 전통과 혁신의 결합을 보여줍니다. 레이저 인그레이빙 텍스처 브릿지부터 원형 그레인 플레이트와 LV 모티프가 정교하게 새겨진 18캐럿 핑크 골드 로터까지 칼리버의 모든 디테일이 워치메이커의 특별한 코드를 기념합니다. 투명한 무색 인레이는 워치에 현대적인 감각을 더합니다.

정밀한 4Hz 이스케이프먼트(시간당 28,800회 진동)와 45시간 파워리저브를 탑재한 이 무브먼트는 메종의 탁월한 워치메이킹 기술과 아방가르드 정신을 보여주는 동시에 여행 세계와의 완벽한 연결을 오마주합니다.



워치 기술 사양

LFT ST13.01 칼리버

기계식 셀프 와인딩 무브먼트

직경:

- 모델 39.5mm: 29.3mm
- 모델 42.5mm: 34.8mm

두께: 7.7mm

기능: 시간 표시와 스피ن 타임 에어 디스플레이, 분

부품 수: 246

루비 개수: 35

진동수: 18K 로즈 골드

파워 리저브: 45시간

진동수: 시간당 28,800회 진동(4Hz)

방수 기능:

- 모델 39.5mm: 100m
- 모델 42.5mm: 50m





42.5mm
세팅 없음



42.5mm
세팅



39.5mm
세팅 없음

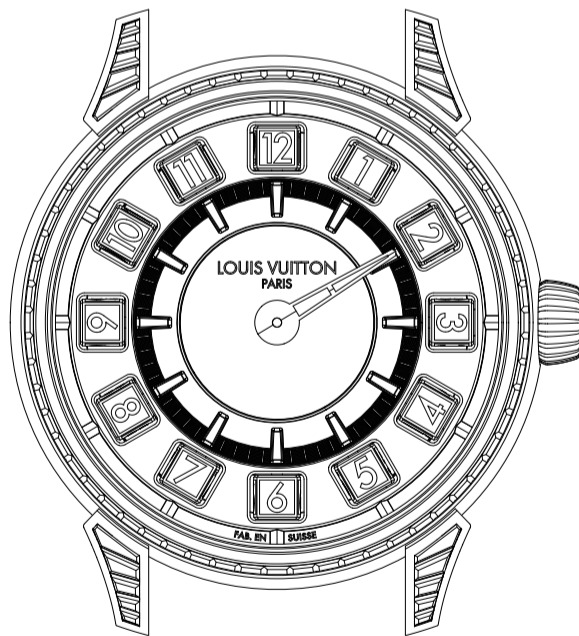

39.5mm
세팅

LFT ST13.01 칼리버

시간 읽기

LFT ST13.01 칼리버는 루이 비통이 개발해서 특허를 획득한 독점적인 큐브 시스템을 통해 시간을 표시합니다.

이 오토매틱 무브먼트에는 분을 표시하는 핸즈 1개가 있습니다. 11개의 큐브와 다른 1개의 큐브가 시간을 표시합니다.

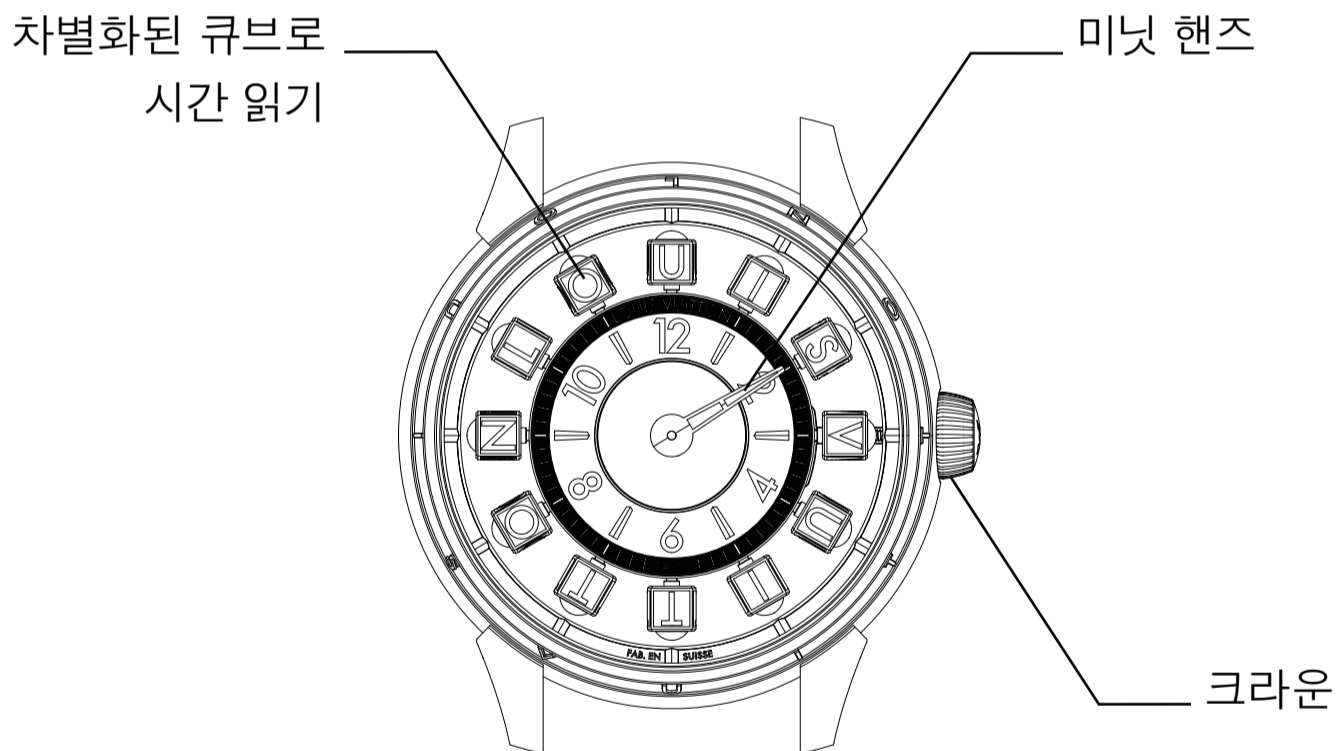

기계식 무브먼트 및 자동 와인딩

무브먼트가 멈췄을 때 무브먼트를 다시 시작하려면 수동 와인딩을 권장합니다.

포지션 0: 크라운을 시계 방향으로 20-30회 돌리면 워치가 와인딩됩니다.

이후에는 손목을 움직일 때마다 무브먼트가 자동으로 감깁니다.

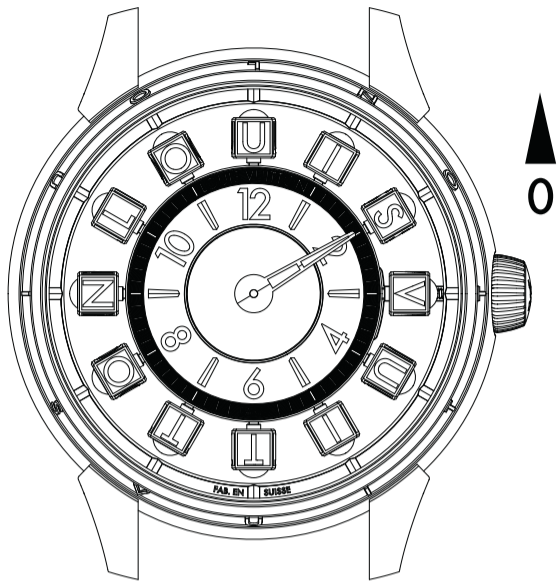

시간 설정

1단계: 크라운을 포지션 1로 당깁니다.

크라운을 아래로 돌리면 미닛 핸즈가 시계 방향으로 움직입니다. 시계 방향으로만 시간을 설정할 것을 권장합니다.

사용 시 주의 사항: 큐브가 적절히 앞으로 이동하도록 크라운을 부드럽게 돌려주세요.

2단계: 크라운을 포지션 0로 밀어 넣습니다.

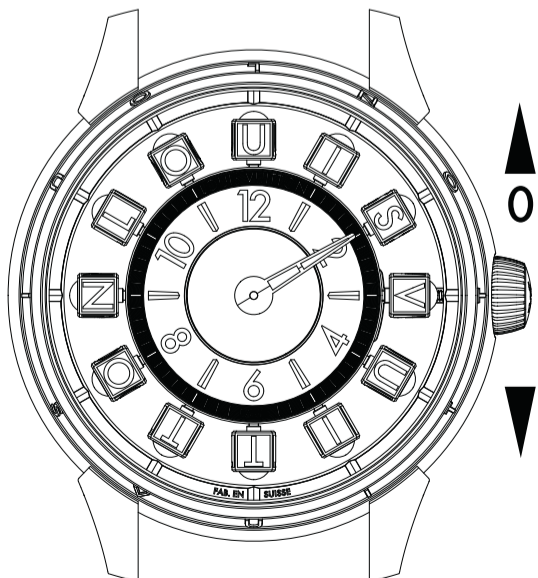
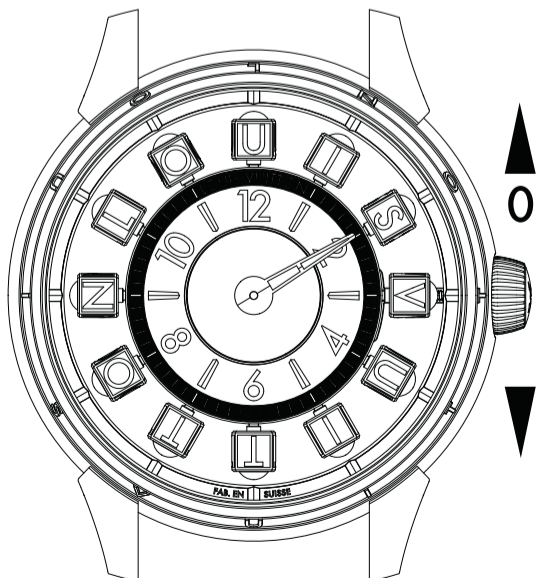

위치 관리 방법

위치가 제대로 작동하는지 확인하기 위해 루이 비통 매장에서 5년마다 위치 서비스를 받으시기 바랍니다.

관리: 자석, 전화기 및 보안 스캐너와 위치의 접촉을 제한해서 자기화 현상을 방지합니다. 위치 작동에 영향을 줄 수 있는 외부 충격으로부터 위치를 보호합니다. 격렬한 신체 활동이나 골프, 수영, 무거운 오브제를 드는 스포츠를 할 때는 위치를 빼 두시기 바랍니다.

습기: 극한의 온도에 노출되면 위치의 유리 안쪽에 약간의 습기가 생길 수 있습니다. 이 습기는 저절로 사라지며 위치 작동에 영향을 미치지 않습니다. 습기가 없어지지 않으면 루이 비통 매장에 문의해 주십시오.

방수: 위치는 크라운을 적절히 밀고 나사로 조인 경우에만 방수 기능이 있습니다. 물속에서 시간을 변경하거나 크라운을 조작하지 않습니다. 바닷물에서 사용한 후에는 위치를 깨끗한 물로 헹구십시오.

세척: 부드럽고 마른 천으로 위치를 부드럽게 닦아주십시오. 가죽 스트랩은 시간이 지남에 따라 파티나가 생기고 마모되므로 세척하지 않는 것이 좋습니다. 습기 노출과 사용 빈도에 따라 가죽 스트랩의 수명이 달라집니다. 고무 소재의 브레이슬릿은 미지근한 물과 중성 비누로 닦은 후에 부드러운 천으로 말립니다. 직접적인 열원(라디에이터, 헤어드라이어 등)에 노출되지 않도록 주의합니다. 구매 시 제공된 케이스에 위치를 보관하거나 먼지, 습기와 극한 온도에서 멀리 떨어진 서늘하고 건조한 장소에 위치를 보관해 주십시오.

책임 있는 소재 공급

루이 비통은 책임 있는 주얼리 위원회(RJC)의 인증을 획득했으며, RJC가 장려하는 도덕적, 사회적, 환경적 원칙을 일상적으로 실천하고 있음을 확인합니다. 루이 비통의 워치와 주얼리 컬렉션에 사용되는 모든 귀금속과 다이아몬드는 RJC 인증을 받은 파트너로부터 공급받습니다.

루이 비통이 사용하는 다이아몬드는 분쟁 자금 조달에 관여하지 않는 합법적인 출처로부터 조달되었으며, 유엔 결의안 및 해당 국가의 현행 법률을 준수하고 있습니다. 루이 비통은 이러한 다이아몬드가 분쟁 지역에서 생산되지 않았다는 것을 보증하며, 세계 다이아몬드 위원회(WDC)의 보증 시스템 지침을 준수했다는 것을 확인합니다.

루이 비통이 사용하는 다이아몬드는 모두 가공되지 않은 천연 다이아몬드이며, 공급업체의 직접적인 확인 및/또는 서면 보증을 통해 이를 보장합니다.

루이 비통은 파베 세팅 다이아몬드에 D-G 등급의 컬러와 IF-VVS 등급의 투명도를 가진 다이아몬드를 엄선합니다.

무색 용액의 사용과 열 처리는 일부 유색 보석의 커팅과 폴리싱을 보완하는 전통적인 연마(라피더리) 관행으로 인정되며, 진주 표백도 이에 해당됩니다. 루이 비통의 보석은 이러한 일반적인 품질 개선 공정을 거칠 수 있습니다(2002년 1월 14일자 법령 제2002-65호).

파베 세팅 사파이어와 루비는 열 처리를 할 수 있습니다.

파베 세팅 에메랄드에는 무색 오일의 흔적이 남아 있을 수 있습니다.

루이 비통은 보증 대상 또는 양도된 다이아몬드와 이를 사용한 제품이 2023년 12월 31일 이후 러시아에서 생산, 수출 또는 경유한 다이아몬드로 가공되지 않았다는 것을 보증합니다. 또한, 루이 비통은 0.5캐럿 이상 또는 개당 0.1그램 이상의 다이아몬드가 포함된 보증 대상 또는 양도된 다이아몬드와 제품이 제3국에서 가공되었더라도, 러시아에서 생산되거나 수출된 다이아몬드로 가공되지 않았다는 것을 보증합니다. 요청 시 루이 비통은 이 보증 내용을 확인하는 증빙 서류를 제공할 수 있으며, 앞으로도 이 보증을 준수합니다.

Dette uret er utformet med de tradisjonsrike fagkunnskapene som preger alle Louis Vuittons kreasjoner. Håndverkerne og urmakerne ved La Fabrique du Temps i Genève er hele tiden på søken etter det fullkomne.

I denne brukerveiledningen får du råd om innstillinger og vedlikehold av klokken.



Calibre LFT ST13.01

Spin Time-urverket som ble innført i 2009 av Louis Vuitton, er det første patenterte urverket til LV. Den vågale mekanismen er inspirert av reiser, og gjenoppfinner avlesing av timer med roterende kuber som kan minne om klassiske visningskilter på flyplasser.

Calibre LFT ST13.01 er trofast mot denne pionerånden og er et Spin Time Air-urverk som legemliggjør kombinasjonen av tradisjon og innovasjon som med hjelp av mekanismen tillater hevingen av kuber. Alle detaljer i uret hyller urmakerkunstens historie: broer med lasergraving med perlekant, via den oscillerende massen i 18 karats rosa gull, med fingraving av LV-motivet. Den gjennomsiktige og ufargede steinsettingen fullbyrder det hele med en moderne touch.

Dette urverket er utstyrt med et høypresisjons gangverk på 4 Hz (28 800 vibrasjoner i timen) og en gangreserve på 45 timer, noe som illustrerer en utmerket urmakerkunst og LVs innovative tankegang, samtidig som urokkelig bånd med reiseuniverset hylles.



Tekniske spesifikasjoner

Calibre LFT ST13.01

Automatisk opp trekking

Diameter:

- Modell 39,5 mm: 29,3 mm
- Modell 42,5 mm: 34,8 mm

Tykkelse: 7,7 mm

Funksjoner: Timer med spin time air-visning, minutter

Antall bestanddeler: 246

Antall rubiner: 35

Oscillerende masse: 18 karats rosa gull

Strømreserve: 45 timer

Frekvens: 28 800 svingninger/time (4 Hz)

Vanntetthet:

- Modell 39,5 mm: 100 m
- Modell 42,5 mm: 50 m



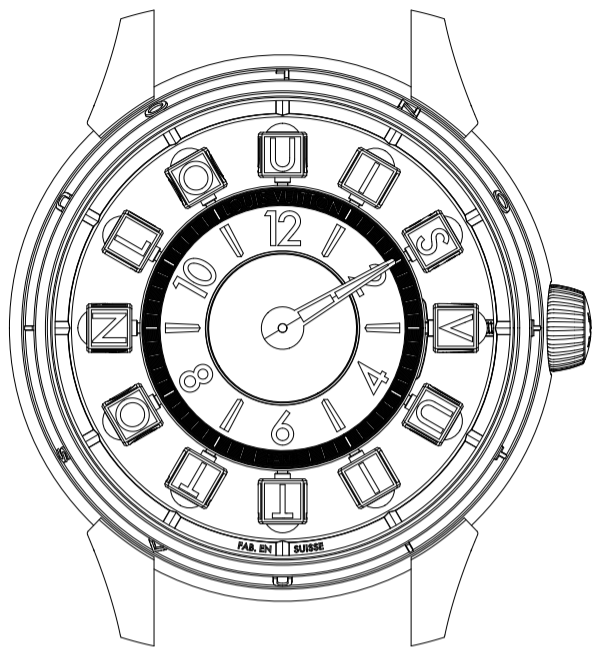

42,5 mm
Uten steinsetting



42,5 mm
Med steinsetting



39,5 mm
Uten steinsetting



39,5 mm
Med steinsetting

Calibre LFT ST13.01

Avlesing av timer

Calibre LFT ST13.01 tilbyr en avlesing av timer med et eksklusivt kubesystem som er utformet og patentert av Louis Vuitton.

Dette automatiske urverket har ikke bare en enkel vises som angir minutter, timene vises av en kube som er forskjellig fra de 11 andre.

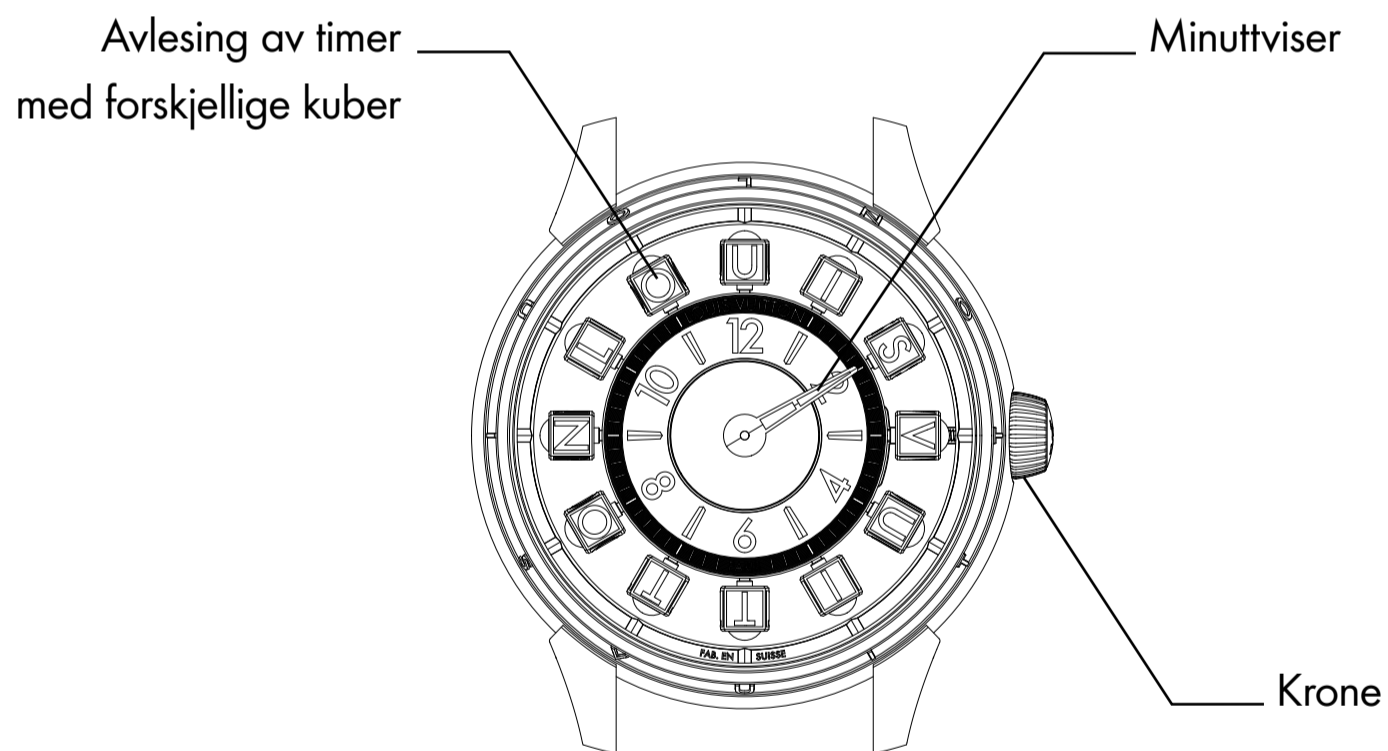

Mekanisk urverk med automatisk opptrekk

Vi anbefaler å trekke opp urverket manuelt når det har stoppet.

I posisjon 0: Opptrekkingen gjøres ved å vri kronen med urviseren 20 til 30 ganger.

Urverket trekkes deretter automatisk opp med hver håndleddsbevegelse.

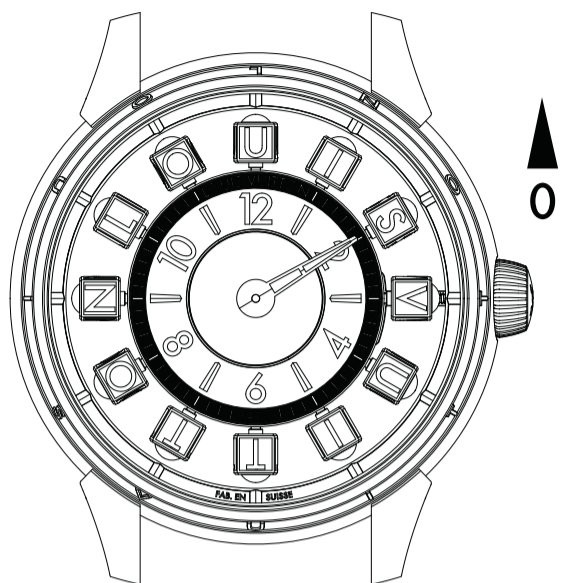

Tidsinnstilling

Trinn 1: Trekk kronen ut til posisjon 1.

Vri kronen nedover for å la minuttviseren gå forover med urviseren. Det anbefales å kun foreta tidsinnstilling i retningen med urviseren.

Anbefalinger: Vri kronen forsiktig slik at skifte av kube kan gjøres riktig.

Trinn 2: Trykk kronen inn i posisjon 0.

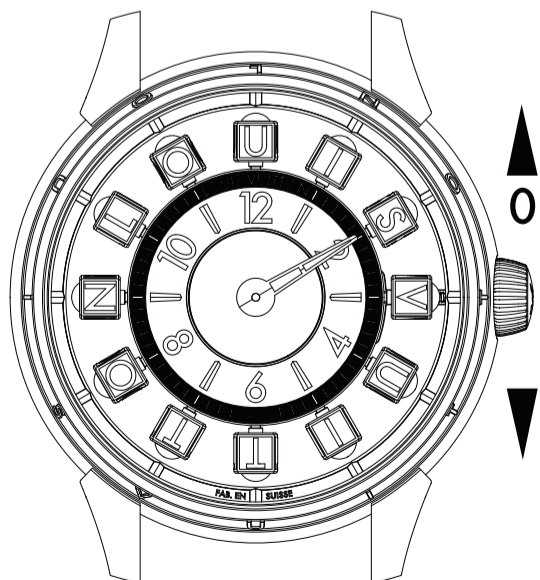
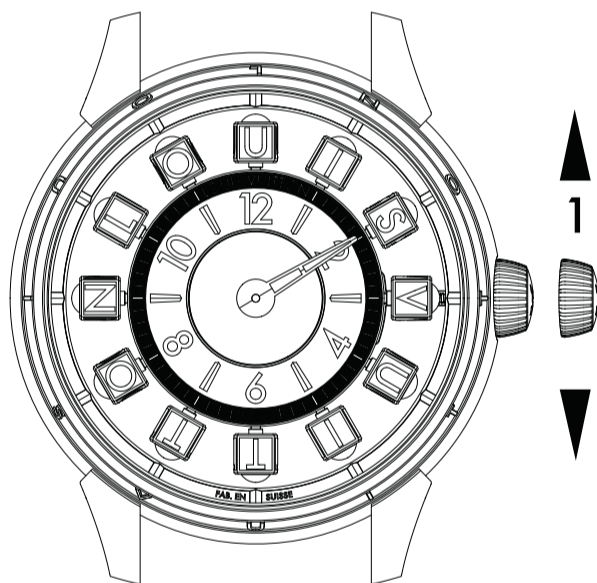

Slik vedlikeholder du klokken

Vi anbefaler deg å få utført vedlikehold på klokken i nærmeste Louis Vuitton-butikk, hvert femte år. Slik sørger du for å holde den i god stand.

Vedlikehold: Begrense kontakten til uret ditt med magneter, telefoner og sikkerhetsskannere for å unngå all form for magnetisering. Beskytt uret ditt mot slag og støt utenfra, som potensielt kan ha en innvirkning på dets funksjon. Ta av uret før all intens fysisk aktivitet, eller sport som golf, svømming eller hvis det skal løftes tunge gjenstander.

Kondens: Eksponering for ekstreme temperaturer kan føre til lett kondens under glasset. Dette forsvinner av seg selv og påvirker ikke klokkes funksjoner. Hvis kondensen ikke forsvinner, bør du ta kontakt med en Louis Vuitton-butikk.

Vanntetthet: Uret er kun vanntett hvis kronen er riktig trykket inn og tilskrudd. Ikke gjør tidsinnstillinger eller rør kronen under vann. Etter hver bruk i saltvann, skyll uret i ferskvann.

Rengjøring: For å rengjøre klokken tørker du den med en myk, tørr klut. Rengjøring av lærremmen er ikke anbefalt. Den vil patineres over tid og med slitasje. Lærreimens levetid avhenger av hvor mye den eksponeres for fuktighet, og hvor ofte den brukes. For gummiremmer, bruk lunkent vann og en mild såpe. Tørk deretter av med en myk klut. Unngå eksponering fra direkte varmekilder (varmeovner, hårtørker). Oppbevar klokken i esken som fulgte med da du kjøpte den, eller på et kjølig, tørt sted som er skjermet for støv, fuktighet og ekstreme temperaturer.

Bærekraftig anskaffelse

Louis Vuitton har fått sertifiseringen Responsible Jewellery Council som bekrefter gjennomføring av moralske, sosiale, samfunnsmessige og miljømessige prinsipper som fremmes av RJC. Alle edelmetallene og diamantene som brukes å våre smykkekolleksjoner og innen urmakerkunst, kommer fra samarbeidspartnere som også er sertifisert av RJC.

Louis Vuitton-diamanter er anskaffet eller kjøpt fra legitime kilder som ikke er involvert i finansieringen av konflikter, i overensstemmelse med FN-bestemmelser og gjeldende nasjonalt lovverk. Louis Vuitton garanterer at disse diamantene er «konfliktfrie diamanter» og bekrefter sin forpliktelse til å overholde retningslinjene til World Diamond Councils System of Warranty.

Louis Vuitton-diamanter er utelukkende av naturlig opprinnelse og ubehandlet, basert på personlig kjennskap og/eller skriftlige garantier som forsynes av diamantenes leverandør.

For diamanter som brukes til utsmykning, velger Louis Vuitton ut diamanter i farger fra D til G, og med en renhet fra IF til VVS.

Bruken av fargeløse væsker og oppvarming er anerkjent som en tradisjonell bearbeiding av edelsteiner som et tillegg til størrelsen og poleringen av visse fargede steiner, samt bleking av perler. Våre edelstener kan ha vært gjenstand for denne generelle utbedringsteknikken (Fransk forskrift om handel med edelstener og perler nr. 2002-65 fra 14. januar 2002).

Safirer og rubiner som brukes til utsmykning kan ha vært oppvarmet.

Smaragder som brukes til utsmykning kan ha spor av ufarget olje.

Louis Vuitton garanterer at diamanter og produkter som inneholder belagte eller fargebehandlede diamanter ikke har blitt skåret ut fra diamanter som stammer fra, er eksportert fra eller som har passert gjennom Russland etter 31. desember 2023. Louis Vuitton garanterer også at diamanter og produkter som inneholder diamanter med en vekt på eller over 0,5 karat eller 0,1 gram per belagt eller fargebehandlet diamant, ikke har blitt skåret ut fra diamanter som stammer fra eller er eksportert fra Russland, selv om de har blitt bearbeidet i et tredjeland. Louis Vuitton kan på forespørsel, levere dokumentasjon som bekrefter denne erklæringen, som for øvrig fortsatt respekteres.

Este relógio faz parte da tradição de savoir-faire que a Louis Vuitton traz a cada uma de suas criações. Os artesãos e os mestres relojoeiros de nossa fábrica La Fabrique du Temps, em Genebra, estão diariamente em busca da excelência.

Neste manual de utilização você encontrará conselhos sobre a configuração da hora e os cuidados a tomar com o seu relógio.



Calibre LFT ST13.01

O movimento Spin Time, introduzido em 2009 pela Louis Vuitton, é o primeiro movimento patenteado da Maison. Inspirado na arte de viajar, seu mecanismo arrojado reinventa a leitura do tempo graças a cubos rotativos que evocam painéis vintage de aeroportos. Fiel a esse espírito pioneiro, o calibre LFT ST13.01 é um movimento Spin Time Air que incorpora a aliança entre a tradição e a inovação, permitindo a levitação de cubos através do seu mecanismo. Cada detalhe do calibre celebra códigos bem relojoeiros: desde as pontes texturizadas por gravação a laser até a platina perolada, passando pela massa oscilante em ouro rosa de 18 quilates, finamente gravado com o motivo LV. A cravação incolor e transparente completa o conjunto com um toque contemporâneo. Com um escape de alta precisão de 4 Hz (28.800 alternâncias por hora) e uma reserva de marcha de 45 horas, esse movimento ilustra a excelência relojoeira e o espírito vanguardista da Maison, prestando homenagem à sua sólida ligação com o mundo das viagens.



Especificações técnicas

Calibre LFT ST13.01

Movimento mecânico com corda automática

Diâmetro:

- Modelo 39,5 mm: 29,3 mm
- Modelo 42,5 mm: 34,8 mm

Espessura: 7,7 mm

Funções: Horas com exibição spin time air, minutos

Número de componentes: 246

Número de rubis: 35

Massa oscilante: ouro rosa de 18k

Reserva de funcionamento: 45 horas

Frequência: 28 800 alternâncias/hora (4 Hz)

Impermeabilidade:

- Modelo 39,5 mm: 100 m
- Modelo 42,5 mm: 50 m





42,5 mm
Não cravejado



42,5 mm
Cravejado



39,5 mm
Não cravejado



39,5 mm
Cravejado

Calibre LFT ST13.01

Leitura da hora

O calibre LFT ST13.01 oferece uma leitura da hora com base num princípio exclusivo de cubos desenvolvido e patenteado pela Louis Vuitton.

Esses movimentos automáticos têm apenas um ponteiro indicando os minutos; as horas são exibidas pelo cubo que é diferente dos outros 11.

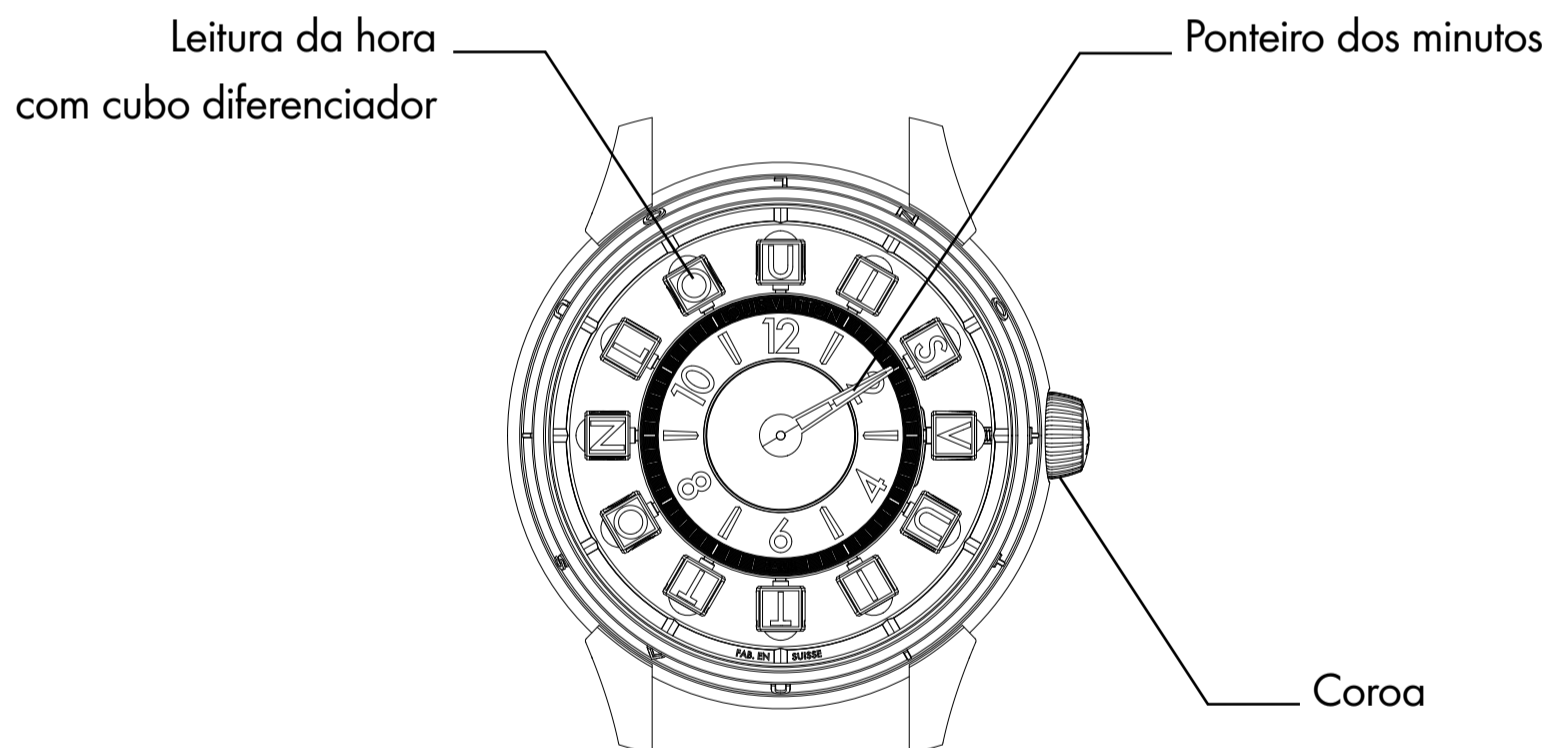

Movimento mecânico de corda automática

Recomenda-se a corda manual para iniciar o movimento quando ele é interrompido.

Na posição 0: Dá-se a corda girando a coroa no sentido horário, de 20 a 30 vezes.

Em seguida a corda é dada automaticamente a cada movimento do pulso.

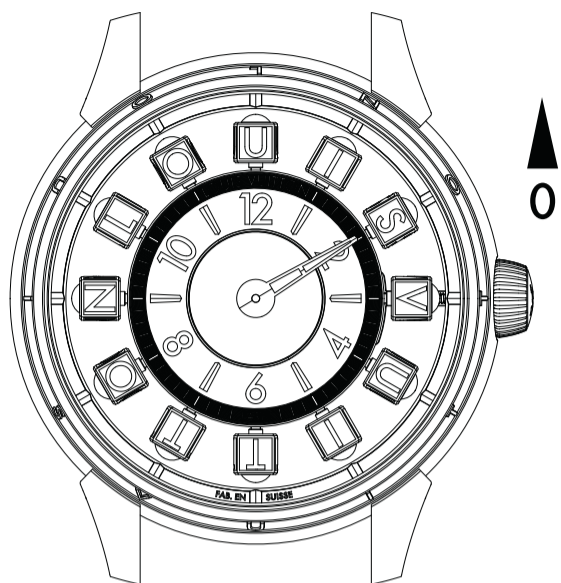

Configuração da hora

Etapa 1: Puxe a coroa para a posição 1.

Gire a coroa para baixo para avançar o ponteiro dos minutos no sentido horário. Aconselha-se ajustar a hora apenas no sentido horário.

Precauções de uso: Gire delicadamente a coroa para que o cubo se mova corretamente.

Etapa 2: Empurre a coroa para a posição 0.

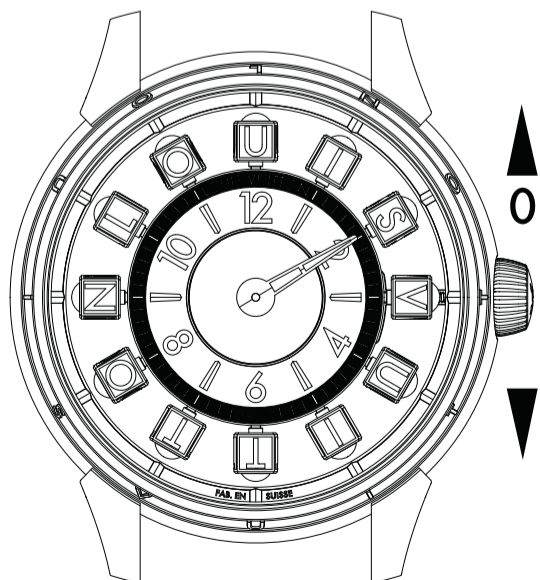
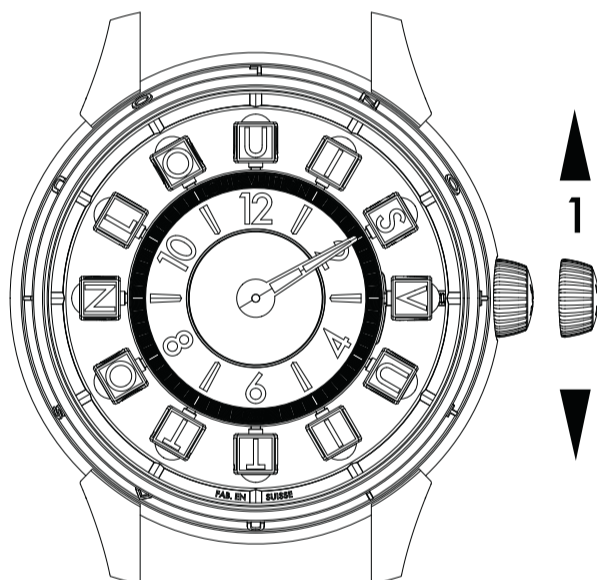

Como cuidar do seu relógio?

Aconselhamos a manutenção do relógio em sua loja Louis Vuitton a cada 5 anos, para garantir o seu bom funcionamento.

Manutenção: Limite o contato do relógio com ímãs, telefones e scanners de segurança, para evitar a magnetização. Proteja o relógio contra choques externos que possam afetar seu funcionamento. Retire-o antes de qualquer atividade física intensa ou durante esportes como golfe, natação ou levantamento de objetos pesados.

Condensação: A exposição a temperaturas extremas pode causar uma ligeira condensação sob o vidro do relógio. Ela desaparecerá sozinha e não afetará o funcionamento do relógio. Se a condensação não desaparecer, entre em contato com uma loja Louis Vuitton.

Impermeabilidade: Seu relógio só é à prova d'água se a coroa for pressionada e aparafusada corretamente. Não altere a hora nem manuseie a coroa debaixo d'água. Após cada utilização em água salgada, enxágue o relógio com água doce.

Limpeza: Para limpar o relógio, use um pano macio e seco. Não é recomendável limpar as pulseiras de couro, pois com o tempo e o desgaste elas desenvolverão uma pátina. A vida útil de uma pulseira de couro depende da exposição à umidade e à frequência de uso. Para pulseiras de borracha, use água morna e sabão neutro e, em seguida, seque com um pano macio. Evite a exposição a fontes diretas de calor (aquecedores, secadores de cabelo). Guarde o relógio no estojo fornecido no momento da compra ou num local fresco e seco, longe de poeira, umidade e temperaturas extremas.

Fornecimento sustentável

A Louis Vuitton obteve a certificação do Conselho de Joalheria Responsável (RJC), confirmando a aplicação diária dos princípios morais, sociais e ambientais promovidos pelo RJC. Todos os metais preciosos e diamantes utilizados nas nossas coleções de joias e relógios são provenientes de parceiros também certificados pelo RJC.

Os diamantes da Louis Vuitton foram adquiridos ou comprados de fontes legítimas não envolvidas no financiamento de conflitos, seguindo as Resoluções das Nações Unidas e as leis nacionais aplicáveis. A Louis Vuitton garante que esses diamantes são livres de conflito e confirma sua adesão às diretrizes do System of Warranty do World Diamond Council (Sistema de Garantia do Conselho Mundial de Diamantes).

Os diamantes Louis Vuitton são exclusivamente de origem natural e não tratados, com base em conhecimentos próprios e/ou em garantias escritas fornecidas pelo fornecedor desses diamantes.

Para os diamantes em pavê, a Maison Louis Vuitton seleciona diamantes com cores que variam de D a G e pureza que varia de IF a VVS.

O uso de fluidos incolores e de tratamento térmico é reconhecido como uma prática lapidar tradicional, complementar ao corte e ao polimento de determinadas gemas coloridas, assim como o branqueamento das pérolas. Nossas gemas foram objeto dessas práticas gerais de embelezamento (Decreto nº 2002-65 de 14 de janeiro de 2002). As safiras e os rubis de pavê podem ter passado por tratamento térmico. As esmeraldas de pavê podem mostrar vestígios de óleo incolor.

A Louis Vuitton garante que os diamantes e produtos que incorporam diamantes cobertos ou transferidos não foram lapidados a partir de diamantes originários ou exportados da Rússia e nem transitaram nesse país depois de 31 de dezembro de 2023. A Louis Vuitton também garante que diamantes e produtos que incorporam diamantes de peso igual ou superior a 0,5 quilate ou 0,1 grama por diamante cobertos ou transferidos não foram lapidados de diamantes originários ou exportados da Rússia, mesmo que tenham sido processados em um terceiro país. A Louis Vuitton pode fornecer, mediante solicitação, comprovantes que confirmem essa declaração, que continuará a cumprir.

Эти часы являются воплощением традиционного мастерства, которым Louis Vuitton наполняет каждое свое творение.

Ремесленники и часовые мастера на нашей мануфактуре La Fabrique du Temps в Женеве ежедневно трудятся над достижением совершенства.

В этом руководстве пользователя приведены рекомендации по установке времени и уходу за часами.



Калибр LFT ST13.01

Механизм Spin Time, представленный Louis Vuitton в 2009 году, является первым запатентованным механизмом этого дома. Вдохновленная искусством путешествий, его оригинальная конструкция с вращающимися кубиками меняет представление о времени, отсылая нас к винтажным табло в аэропортах.

Калибр LFT ST13.01 механизма Spin Time Air, наследующий свой прототип, объединяет в себе традиции и инновации, воплощенные парящими кубиками. Каждая деталь калибра – от текстурированных перемычек с лазерной гравировкой до платины с жемчужным зернением и маятника из 18-каратного розового золота с искусно выгравированным логотипом LV – это ода искусству создания часов. Бесцветные и прозрачные часовые камни придают всему ансамблю современный стиль.

Благодаря высокоточному спусковому механизму на 4 Гц (28 800 колебаний в час) и запасу хода 45 часов этот механизм олицетворяет часовое искусство и новаторский подход бренда, при этом подчеркивая его неразрывную связь с миром путешествий.



Технические характеристики

Калибр LFT ST13.01

Механизм с автоматическим подзаводом

Диаметр:

- Модель 39,5 мм: 29,3 мм
- Модель 42,5 мм: 34,8 мм

Толщина: 7,7 мм

Функции: Отображение времени с помощью механизма spin time air, минуты

Количество составных элементов: 246

Количество камней: 35

Маятник: 18-каратное розовое золото

Запас хода: 45 часов

Частота: 28 800 колебаний/час (4 Гц)

Герметичность:

- Модель 39,5 мм: 100 м
- Модель 42,5 мм: 50 м



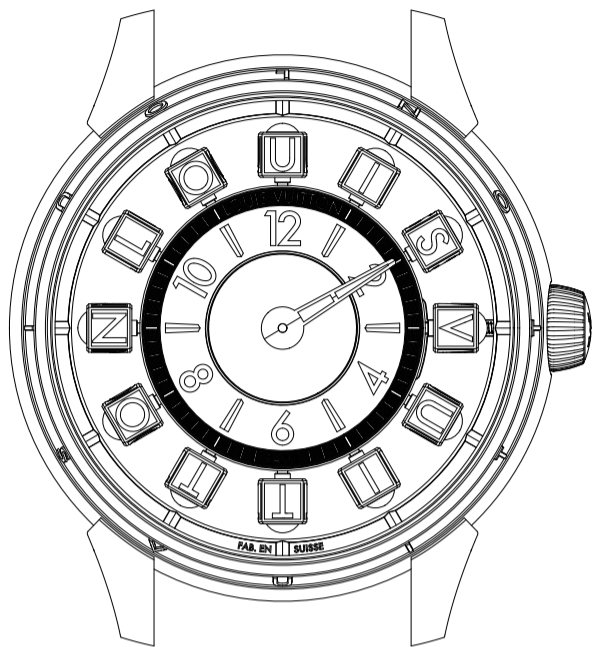

42,5 мм
Без инкрустации



42,5 мм
С инкрустацией



39,5 мм
Без инкрустации



39,5 мм
С инкрустацией

Калибр LFT ST13.01

Отображение времени

В калибре LFT ST13.01 используется уникальная система отображения времени с помощью кубиков, разработанная и запатентованная Louis Vuitton.

Эти автоматические механизмы оснащены всего одной стрелкой — минутной, тогда как количество часов отображается с помощью кубика, который отличается от 11 других.

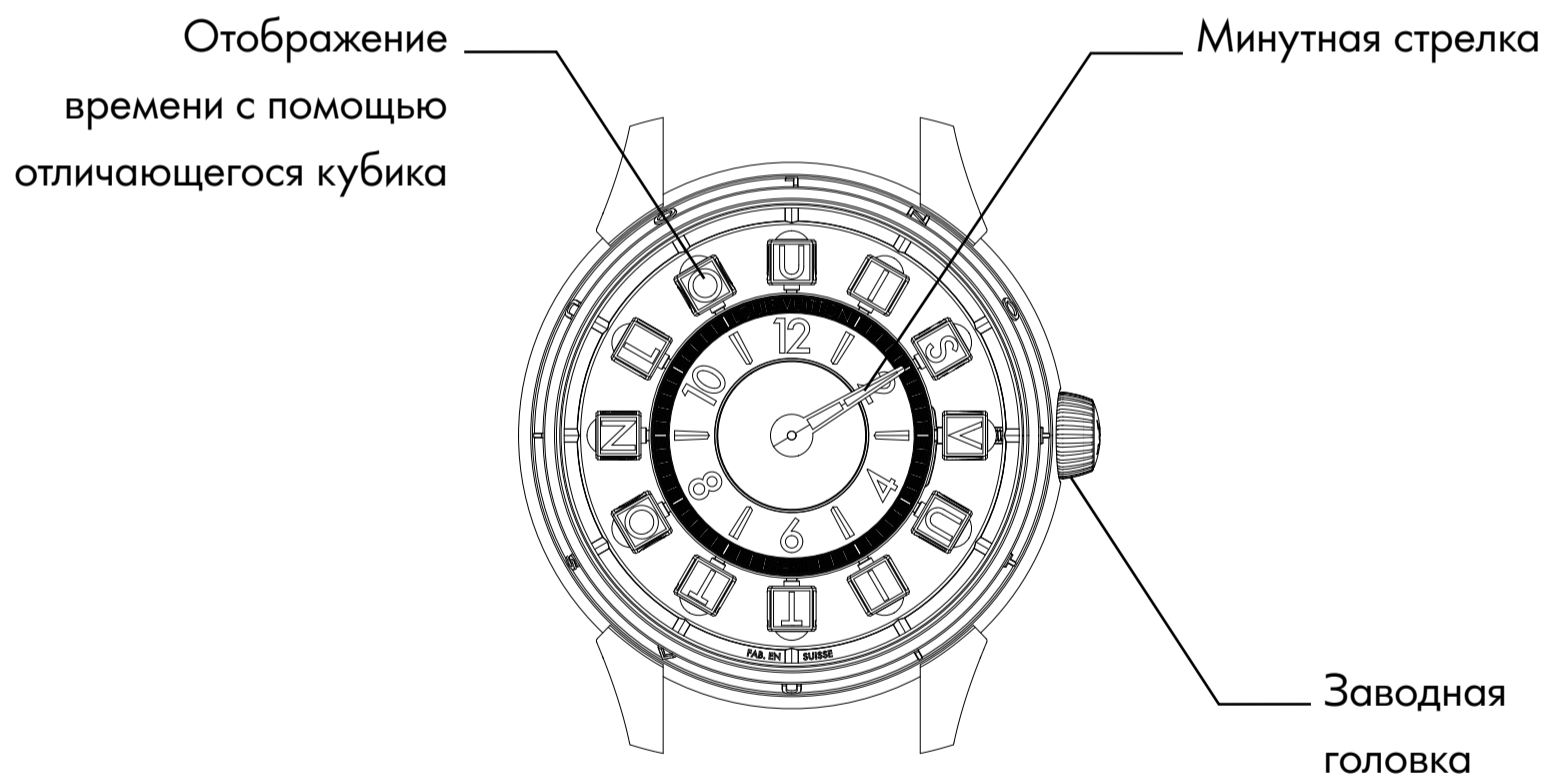

Механизм с автоматическим подзаводом

Ручной подзавод рекомендуется использовать для запуска механизма после его остановки.

В положении 0: для подзавода необходимо повернуть заводную головку по часовой стрелке 20–30 раз.

После этого механизм будет заводиться автоматически при каждом движении запястья.

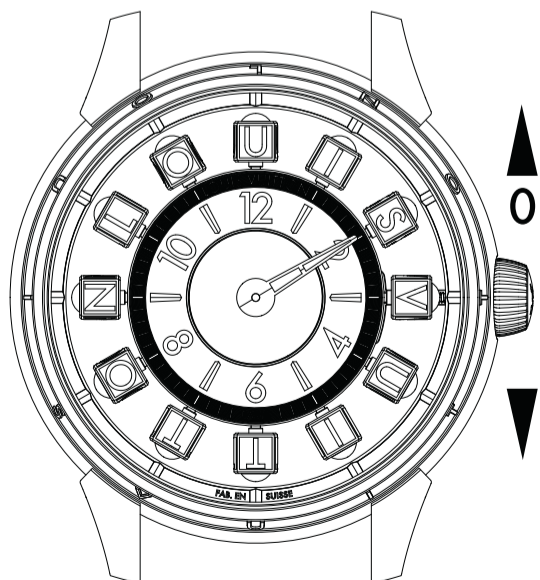
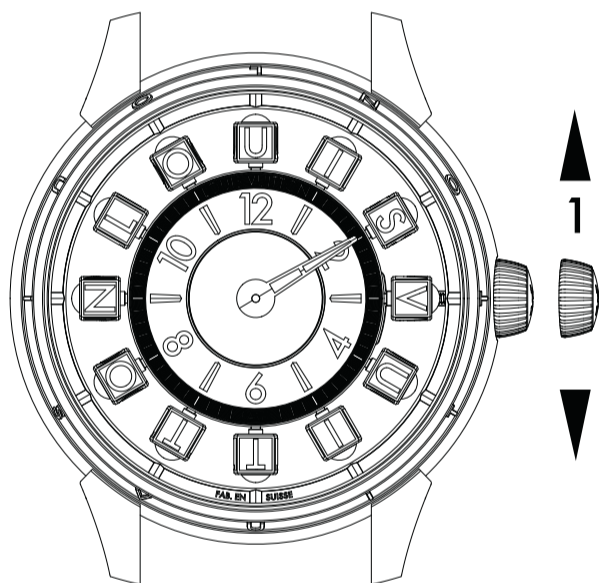
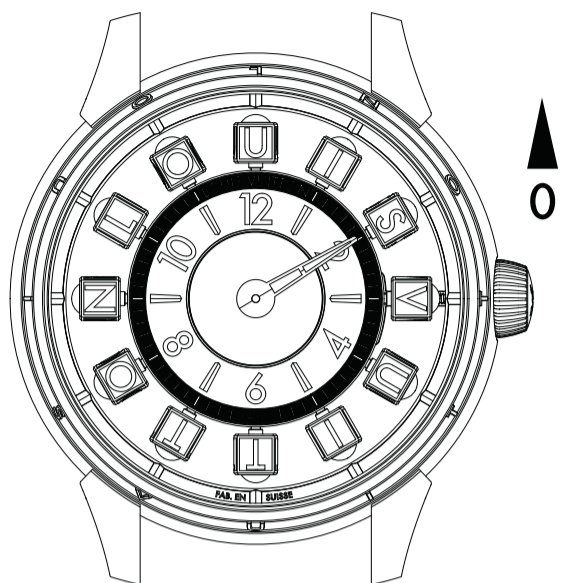

Завод

Этап 1. Установите заводную головку в положение 1.

Чтобы перевести минутную стрелку вперед, поверните заводную головку на себя.

Для установки времени рекомендуется поворачивать заводную головку только по часовой стрелке.

Меры предосторожности

при использовании: чтобы кубик прокрутился правильно, поворачивать заводную головку следует очень аккуратно.

Этап 2. Верните заводную головку в положение 0.

Как ухаживать за часами?

Чтобы обеспечить исправную работу часов, рекомендуется проводить их техническое обслуживание в магазине Louis Vuitton каждые 5 лет.

Уход. Во избежание намагничивания избегайте контакта часов с магнитами, телефонами и сканерами безопасности. Не допускайте ударов часов, которые могут повлиять на их исправность. Во избежание повреждения часов снимайте их перед интенсивной физической активностью или занятиями спортом, например гольфом, плаванием или поднятием тяжестей.

Конденсация. Воздействие экстремальных температур может привести к образованию небольшого конденсата под стеклом часов. Этот конденсат исчезнет самостоятельно и не повлияет на работу часов. Если конденсат не исчезает, обратитесь в магазин Louis Vuitton.

Герметичность. Чтобы обеспечить герметичность часов, заводную головку необходимо нажать и закрутить. Запрещено переставлять время или поворачивать заводную головку под водой. После контакта с морской водой ополаскивайте часы пресной водой.

Чистка. Чтобы очистить часы, протрите их мягкой сухой тканью. Кожаные ремешки не рекомендуется чистить, так как со временем и в процессе носки на них образуется патина. Срок службы кожаного ремешка зависит от воздействия на него влаги и частоты использования. Ремешок из каучука следует чистить теплой водой и мягким мылом, после чего его необходимо вытереть насухо мягкой тканью. Для сушки такого ремешка не следует использовать источники тепла (батареи, фены и т. п.). Храните часы в футляре, прилагаемом при покупке, или в прохладном, сухом месте, защищенном от пыли, влаги и экстремальных температур.

Устойчивое снабжение

Компания Louis Vuitton получила сертификацию Совета по ответственному ювелирному делу (Responsible Jewellery Council, RJC), подтверждающую ежедневное применение этических, социальных, общественных и экологических принципов, продвигаемых RJC. Все драгоценные металлы и бриллианты, используемые в наших ювелирных и часовых коллекциях, поставляются партнерами, обладающими сертификацией RJC.

Все бриллианты компания Louis Vuitton приобретает у законных поставщиков, не связанных с финансированием вооруженных конфликтов, в соответствии с резолюциями Организации Объединенных Наций и действующим национальным законодательством. Louis Vuitton гарантирует, что эти бриллианты не связаны с финансированием вооруженных конфликтов (conflict-free) и подтверждает приверженность соблюдению принципов Системы гарантий (System of Warranties) Всемирного алмазного совета (World Diamond Council).

Бриллианты Louis Vuitton имеют исключительно природное происхождение и не подвергались обработке, что подтверждается имеющейся у компании информацией и (или) письменными гарантиями поставщиков.

Для бриллиантов, применяемых для инкрустации в технике паве, Дом Louis Vuitton отбирает камни цветовой категории от D до G и чистоты от IF до VVS.

Использование бесцветных жидкостей и нагревания является традиционным способом обработки, который применяется шлифовальщиками, в дополнение к огранке и полировке некоторых цветных камней, а также отбеливанию жемчуга. Наши драгоценные камни также могли подвергаться такой обработке (постановление № 2002-65 от 14 января 2002 года).

Сапфиры и рубины для техники паве могли подвергаться термической обработке. Изумруды для техники паве могут иметь следы бесцветного масляного наполнения.

Louis Vuitton гарантирует, что бриллианты и изделия с бриллиантами, подпадающие под ограничения или находящиеся в обращении, не были огранены из алмазов российского происхождения, экспортированных из России или прошедших транзитом через Россию после 31 декабря 2023 года. Louis Vuitton также гарантирует, что бриллианты и изделия с бриллиантами весом 0,5 карата или более (или 0,1 грамма на один бриллиант), подпадающие под действие ограничений или находящиеся в обращении, не были огранены из алмазов российского происхождения или экспортированных из России, даже если они были обработаны в третьей стране. По запросу Louis Vuitton может предоставить подтверждающие документы, удостоверяющие это заявление, которое компания обязуется соблюдать в дальнейшем.

Este reloj se enmarca en la tradición del saber hacer que Louis Vuitton aporta a cada una de sus creaciones. Los artesanos y maestros relojeros de nuestra manufactura La Fabrique du Temps en Ginebra (Suiza) se afanan a diario en su búsqueda de la excelencia.

En este manual encontrará instrucciones para la puesta en hora del reloj y consejos de mantenimiento.



Calibre LFT ST13.01

El movimiento Spin Time, introducido en 2009 por Louis Vuitton, fue el primer movimiento patentado de la Maison. Inspirado en el arte del viaje, su audaz mecanismo reinventa la lectura de la hora gracias a unos cubos giratorios que recuerdan a los antiguos paneles de los aeropuertos con información sobre los vuelos.

Fiel a este espíritu precursor, el calibre LFT ST13.01 es un movimiento Spin Time Air que encarna la alianza entre tradición e innovación al permitir la levitación de los cubos gracias a su mecanismo. Cada detalle del calibre celebra los códigos del arte relojero: desde los puentes texturizados mediante grabado con láser hasta la platina perlada, pasando por la masa oscilante de oro rosa de 18 quilates, finamente grabada con el anagrama LV. El engaste de piedras incoloro y transparente completa el conjunto con un toque contemporáneo.

Con un escape de alta precisión de 4 Hz (28.800 alternancias por hora) y una reserva de marcha de 45 horas, este movimiento es una clara ilustración de la excelencia relojera y del espíritu vanguardista de la Maison, además de rendir homenaje a su indefectible vínculo con el universo del viaje.



Características técnicas

Calibre LFT ST13.01

Movimiento mecánico de cuerda automática

Diámetro:

- Modelo de 39,5 mm: 29,3 mm
- Modelo de 42,5 mm: 34,8 mm

Grosor: 7,7 mm

Funciones: Horas con visualización spin time air, minutos

Número de componentes: 246

Número de rubís: 35

Masa oscilante: oro rosa de 18 quilates

Reserva de marcha: 45 horas

Frecuencia: 28.800 alternancias por hora (4 Hz)

Hermeticidad:

- Modelo de 39,5 mm: 100 m
- Modelo de 42,5 mm: 50 m





42,5 mm
No engarzado



42,5 mm
Engarzado



39,5 mm
No engarzado



39,5 mm
Engarzado

Calibre LFT ST13.01

Lectura de la hora

El calibre LFT ST13.01 propone una lectura de la hora siguiendo un principio exclusivo de cubos desarrollado y patentado por Louis Vuitton.

Estos movimientos automáticos disponen de una sola manecilla que indica los minutos; la hora corresponde al cubo que se muestra diferente a los otros 11.

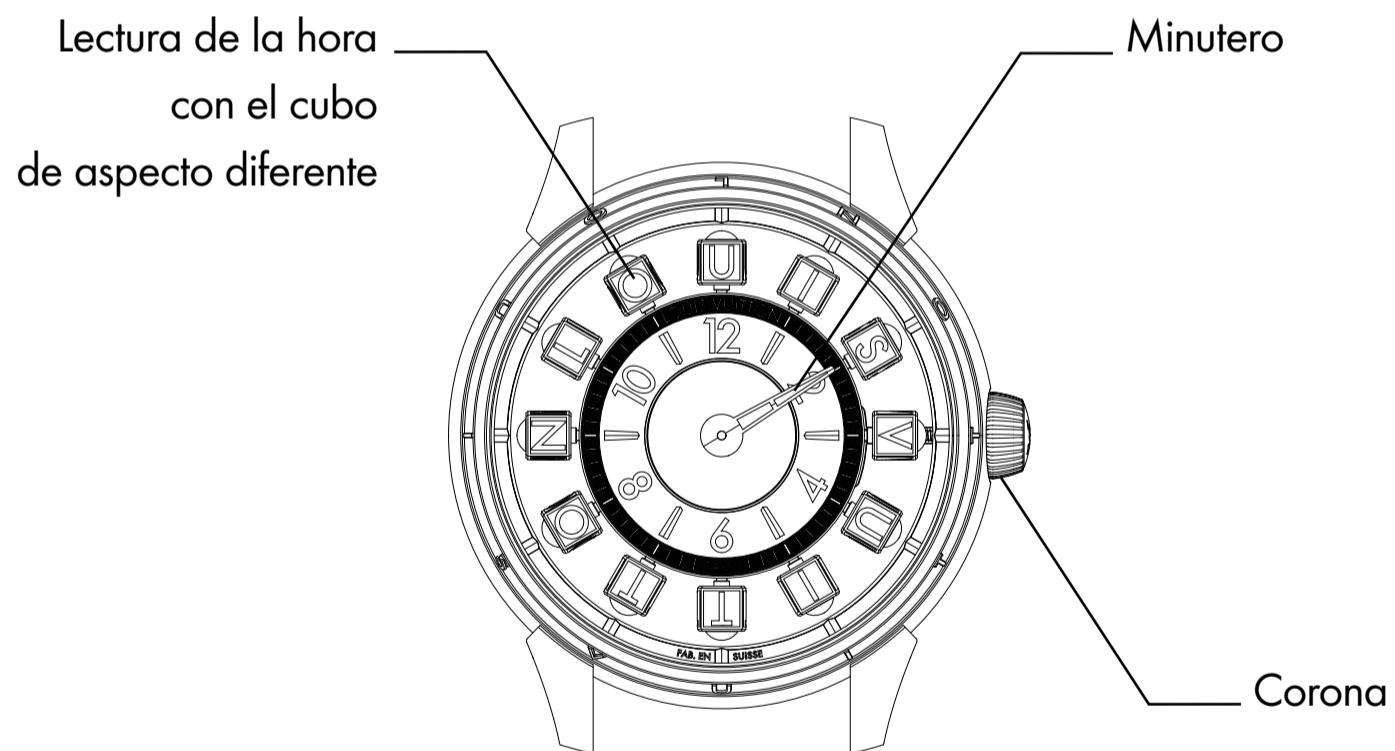

Movimiento mecánico de cuerda automática

Se recomienda dar cuerda de forma manual para activar el movimiento cuando se ha parado.

En la posición 0: Basta con girar la corona en el sentido horario (dextrógiro) entre 20 y 30 veces para dar cuerda al reloj.

A partir de entonces, la cuerda se activará de forma automática con cada movimiento de la muñeca.

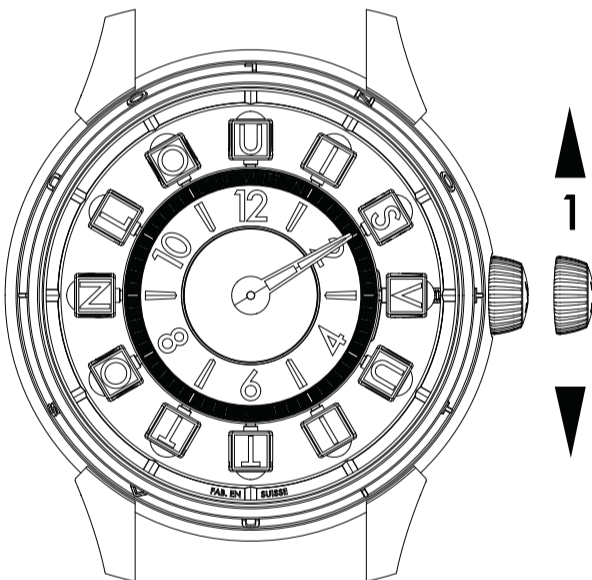
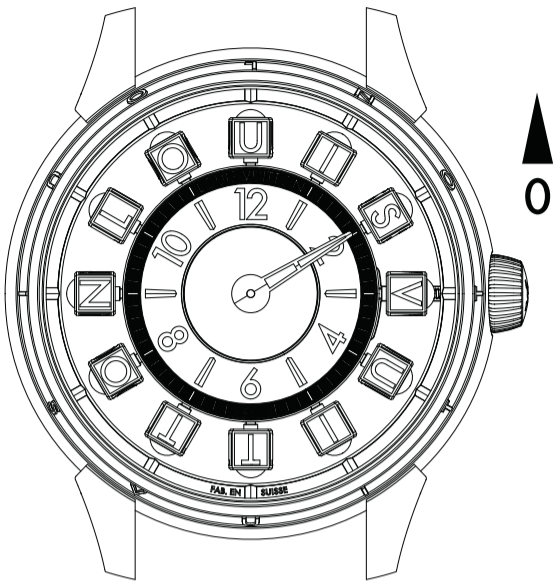

Puesta en hora

Paso 1: Tirar de la corona para situarla en la posición 1.

Girar la corona hacia delante para hacer avanzar la manecilla de los minutos en el sentido horario. Se aconseja realizar la puesta en hora únicamente en el sentido horario (dextrógiro).

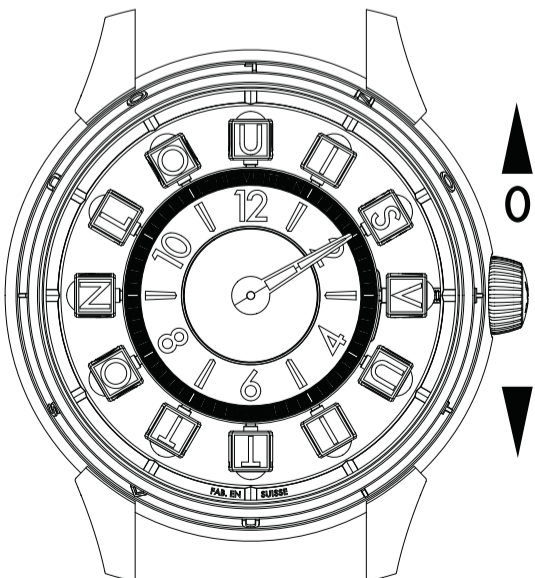

Precauciones de utilización: Girar la corona con delicadeza para efectuar correctamente el salto del cubo.

Paso 2: Presionar la corona para situarla en la posición 0.

Mantenimiento del reloj

Se recomienda someter a inspección el reloj en una tienda Louis Vuitton cada 5 años para garantizar su correcto funcionamiento.

Mantenimiento: Limitar el contacto del reloj con imanes, teléfonos y escáneres de seguridad con el fin de evitar cualquier tipo de magnetización. Proteger el reloj de golpes externos que podrían afectar a su funcionamiento. No utilizar este reloj durante actividades físicas intensas o la práctica de deportes como golf, natación o levantamiento de objetos pesados.

Condensación: La exposición a temperaturas extremas puede provocar una ligera condensación bajo el cristal del reloj. Este vaho desaparecerá por sí solo y no afectará al correcto funcionamiento del reloj. Si la condensación no desaparece, habrá que dirigirse a una tienda Louis Vuitton.

Estanquidad: El reloj pierde su hermeticidad si la corona no está correctamente presionada y atornillada. No cambiar la hora ni manipular la corona bajo el agua. Después de cada uso en agua salada, conviene aclarar el reloj con agua dulce.

Limpieza: El reloj se puede limpiar con un paño suave y seco. Se desaconseja limpiar las correas de piel porque adquirirán una pátina con el paso del tiempo y el uso. La vida útil de una correa de piel depende de su exposición a la humedad y su frecuencia de utilización. En las correas de caucho, se recomienda utilizar agua tibia y un jabón neutro antes de secarlas con un paño suave. Evitar la exposición a fuentes de calor directas (radiadores, secadores...). Conviene guardar el reloj en su caja o en un lugar fresco y seco, al resguardo del polvo, la humedad y las temperaturas extremas.

Abastecimiento sostenible

Louis Vuitton ha obtenido la certificación del Consejo de Joyería Responsable (RJC), que confirma la aplicación diaria de los principios morales, sociales, societales y medioambientales promovidos por dicho organismo. Los metales preciosos y diamantes utilizados en nuestras colecciones de joyería y relojería proceden de proveedores que también cuentan con la certificación del RJC.

Los diamantes de Louis Vuitton han sido adquiridos o comprados a fuentes legítimas que no están implicadas en la financiación de conflictos, de conformidad con las Resoluciones de las Naciones Unidas y la legislación nacional vigente. Louis Vuitton garantiza que estos diamantes están libres de conflicto y confirma su adhesión a las directrices del Sistema de Garantía del Consejo Mundial del Diamante.

Los diamantes Louis Vuitton son exclusivamente de origen natural y no han sido tratados, basándose en el conocimiento personal o las garantías escritas proporcionadas por el proveedor de estos diamantes.

Para sus diamantes pavé, la firma Louis Vuitton selecciona diamantes con colores que van de D a G y purezas que van de IF a VVS.

La utilización de fluidos incoloros y de calentamiento están reconocidos como prácticas tradicionales lapidarias como complemento de la talla y el pulido de determinadas piedras semipreciosas, así como el blanqueamiento de perlas. Nuestras gemas han sido objeto de estas prácticas generales de embellecimiento (decreto francés n.º 2002-65, de 14 de enero de 2002).

Los zafiros y rubíes pavé pueden haber sido calentados.

Las esmeraldas de pavé pueden presentar restos de aceite incoloro.

Louis Vuitton garantiza que los diamantes y los productos que incorporan diamantes cubiertos o transferidos no han sido tallados a partir de diamantes originarios, exportados o en tránsito por Rusia después del 31 de diciembre de 2023. Asimismo, Louis Vuitton garantiza que los diamantes y productos que incorporan diamantes de un peso igual o superior a 0,5 quilates o 0,1 gramos por diamante cubierto o transferido no han sido tallados a partir de diamantes originarios de Rusia o exportados desde Rusia, aunque hayan sido procesados en un tercer país. Louis Vuitton puede proporcionar, previa solicitud, pruebas que confirmen esta declaración, la cual seguirá respetando.

Den här klockan är en del av den tradition av kunnande som Louis Vuitton använder i alla sina skapelser. Hantverkarna och mästarrmakarna på Manufacture La Fabrique du Temps i Genève drivs av en daglig strävan efter excellens.

I den här bruksanvisningen hittar du tips om hur du ställer in tiden och underhåller din klocka.



Kaliber LFT ST13.01

Spin Time-urverket, som introducerades av Louis Vuitton 2009, är märkets första patenterade urverk. Den djärva mekanismen är inspirerad av resekonsten och återupptäcker sättet att visa tiden med hjälp av roterande kuber som påminner om gamla flygplatsdisplayer.

Sin pionjärande trogen, är kalibern LFT ST13.01 ett Spin Time Air-urverk som förkroppsligar kombinationen mellan tradition och innovation genom att med hjälp av sin mekanism få kuberna att sväva. Varje detalj i kalibern hyllar kännetecknen för klassisk klocktillverkning, från bryggorna som är lasergraverade till den cirkulära fasade plattan till det svängande balanshjulet i 18 karat roséguld, som är fint graverad med LV-motivet. Den klara, transparenta stenbeläggningen ger en modern touch.

Urverket är utrustat med ett högprecisions 4 Hz-gångreserv (28 800 slag per timme) och en 45 timmars gångreserv. Det illustrerar Vuittons urmakarkonst och avantgardeanda, samtidigt som det hyllar dess obestridliga koppling till resornas värld.



Tekniska egenskaper

Kaliber LFT ST13.01

Mekaniskt urverk med manuell uppdragning

Diameter:

- Modell 39,5 mm: 29,3 mm
- Modell 42,5 mm: 34,8 mm

Tjocklek: 7,7 mm

Funktioner: Timmar med spin time air-visning, minuter

Antal komponenter: 246

Antal rubiner: 35

Svängande balanshjul: roséguld 18 karat

Gångreserv: 45 timmar

Frekvens: 28 800 svängningar/timme (4 Hz)

Vattentäthet:

- Modell 39,5 mm: 100 m
- Modell 42,5 mm: 50 m





42,5 mm
Ej infattad



42,5 mm
Infattad



39,5 mm
Ej infattad

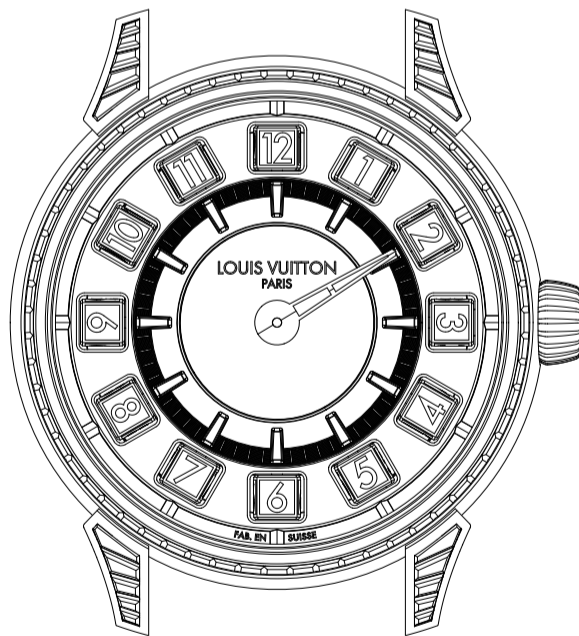

39,5 mm
infattad

Kaliber LFT ST13.01

Läsa av tiden

Kaliber LFT ST13.01 visar tiden med hjälp av en exklusiv princip av kuber som utvecklats och patenterats av Louis Vuitton.

Dessa automatiska urverk har en enda visare som indikerar minuterna; timmarna visas i en unik kub som skiljer sig från de övriga 11.

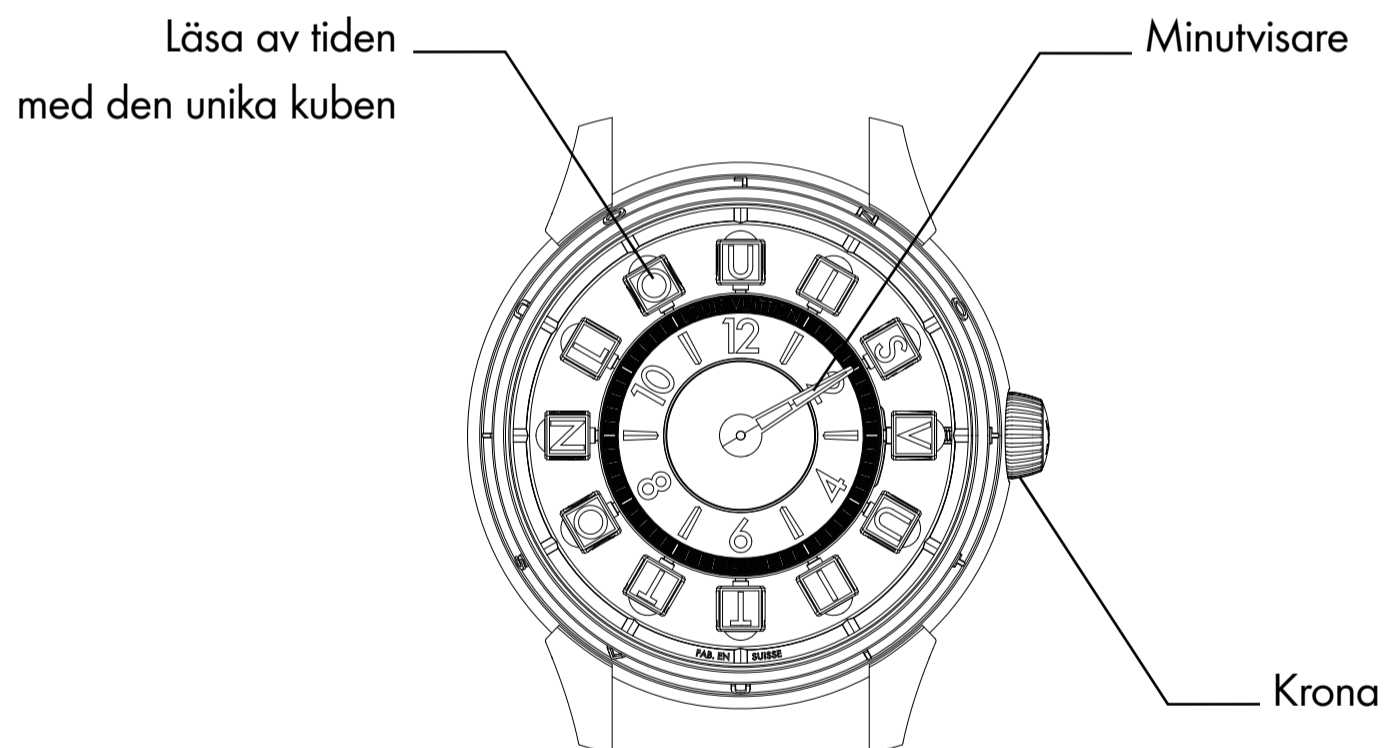

Mekaniskt urverk med automatisk uppdragning

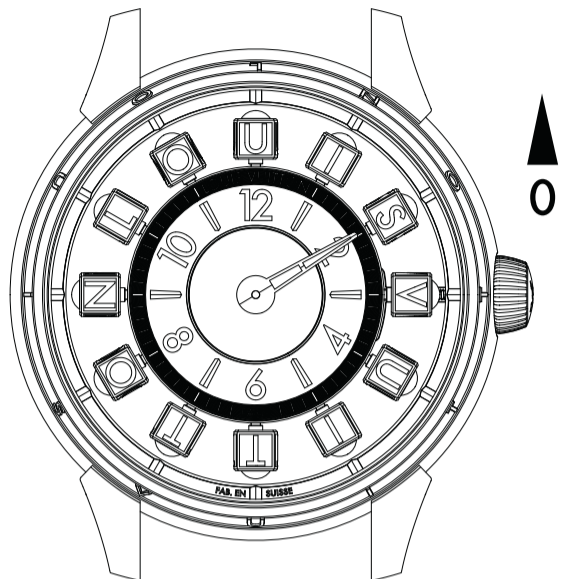

Manuell uppdragning rekommenderas för att sätta i gång urverket när det har stannat.

I läge 0: Klockan dras upp genom att vrida kronan medurs 20 till 30 gånger.

Urverket dras sedan upp automatiskt vid varje handledsrörelse.

Tidsinställning

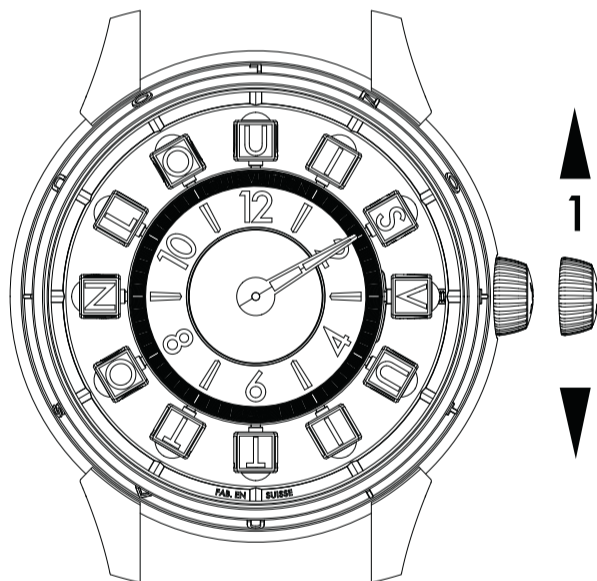

Etapp 1: Dra ut kronan till läge 1.

Vrid kronan nedåt för att flytta minutvisaren medurs. Det rekommenderas att endast ställa in tiden medurs.

Försiktighetsåtgärder vid användning:

Vrid försiktigt på kronan så att kuben matas fram korrekt.

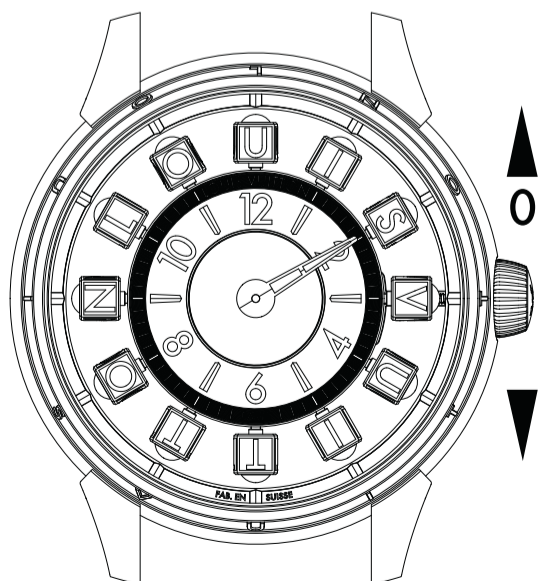

Etapp 2: Tryck tillbaka kronan till läge 0.

Hur underhåller du din klocka?

Vi rekommenderar att du låter serva din klocka i din Louis Vuitton-butik vart femte år för att se till att den fungerar som den ska.

Underhåll: Begränsa kontakten mellan din klocka och magneter, telefoner och säkerhetsskannrar för att undvika magnetisering. Skydda din klocka från yttre stötar som kan påverka dess funktion. Ta bort den före ansträngande fysisk aktivitet eller sport, t.ex. golf, simning eller lyft av tunga föremål.

Kondensation: Exponering för extrema temperaturer kan orsaka en lätt kondensation under klockglaset. Den försvinner av sig självt och kommer inte att påverka klockans funktion. Kontakta en Louis Vuitton-butik om kondensationen inte försvinner.

Vattentäthet: Din klocka är endast vattenbeständig om kronan är korrekt inskjuten och inskruvad. Ställ inte om klockan och hantera inte kronan under vatten. Efter varje användning i saltvatten ska klockan sköljas i sötvatten.

Rengöring: Torka klockan med en mjuk och torr trasa för att rengöra den. Det rekommenderas inte att rengöra läderarmband eftersom de kommer att få patina med tiden. Läderarmbandets livslängd beror på hur det utsätts för fukt och hur ofta det används. Använd ljummet vatten och mild tvål för gummiarmband och torka sedan med en mjuk trasa. Undvik att utsätta dem för direkta värmekällor (element, hårtorkar). Förvara klockan i fodralet som medföljer vid köpet eller på ett svalt och torrt ställe, fritt från damm, fukt och extrema temperaturer.

Hållbar upphandling

Louis Vuitton har erhållit certifiering från Responsible Jewellery Council, vilket bekräftar att vi dagligen tillämpar de etiska, sociala, samhällsliga och miljömässiga principer som RJC förespråkar. Alla ädelmetaller och diamanter som används i våra smyckes- och klockkollektioner kommer från partners som också är certifierade av RJC.

Louis Vuittons diamanter har förvärvats eller köpts från legitima källor som inte är inblandade i konfliktfinansiering, i enlighet med FN:s resolutioner och gällande nationell lagstiftning. Louis Vuitton garanterar att dessa diamanter är "konfliktfria" och bekräftar att man följer World Diamond Councils riktlinjer för System of Warranties.

Louis Vuittons diamanter är uteslutande av naturligt ursprung och obehandlade, baserat på personlig kunskap och/eller skriftliga garantier från leverantören av dessa diamanter.

För sina pavéinfattade diamanter väljer Louis Vuitton diamanter med färggrader från D till G och klarhetsgrader från IF till VVS.

Användningen av färglösa vätskor och upphettning erkänns som traditionella behandlingsmetoder som komplement till slipning och polering av vissa färgade ädelstenar, liksom blekning av pärlor. Våra ädelstenar kan ha genomgått sådana allmänt accepterade försköningsmetoder (dekret nr 2002-65 av den 14 januari 2002). Safirer och rubiner i pavéinfattning kan ha värmebehandlats. Smaragder i pavéinfattning kan ha spår av färglös olja.

Louis Vuitton garanterar att diamanter och diamanterprodukter som omfattas av eller överförs enligt gällande bestämmelser inte har slipats från diamanter med ursprung i, exporterade från eller transiterade genom Ryssland efter den 31 december 2023. Louis Vuitton garanterar även att diamanter och diamanterprodukter med en vikt om 0,5 karat eller 0,1 gram per diamanter, som omfattas av eller överförs enligt dessa bestämmelser, inte har slipats från diamanter med ursprung i eller exporterade från Ryssland, även om de har bearbetats i ett tredjeland. På begäran kan Louis Vuitton tillhandahålla dokumentation som styrker denna deklARATION, vilken företaget fortsätter att följa.

Bu saat iřçilięi rneęi, Louis Vuitton'un her bir kreasyonuna kattıęı ustalık geleneęinin bir parçasıdır. Cenevre'deki La Fabrique du Temps manfaktrnn saat ustaları ve zanaatkarlar her gn mkemmelik arayıřı iinde alıřır.

Bu kullanım kılavzunda saatinizin ayarı ve bakımına dair neriler bulacaksınız.



Kalibre LFT ST13.01

Louis Vuitton tarafından 2009 yılında piyasaya sürülen Spin Time mekanizması, Markanın patentini aldığı ilk mekanizmadır. Seyahat sanatından esinlenen bu cesur düzenek, havaalanlarının vintage ekranlarını hatırlatan döner küplerle saat okumayı yeni baştan tanımlar.

Bu öncü anlayışa sadık kalibre LFT ST13.01, düzeneğiyle küplerin havaya yükselmesini sağlayarak gelenek ve inovasyon arasındaki birlikteliği yansıtan Spin Time Air mekanizmasıdır. Kalibrenin her detayı, saat işçiliğinin farklı kodlarını ifade eder: dairesel desenli plakada lazer gravürle doku verilmiş köprüler, LV motifinin zarafetle işlendiği 18 karat pembe altından salınımlı ağırlık. Renksiz ve şeffaf taş döşeme, çağdaş bir dokunuşla bütünü tamamlar.

4 Hz (saatte 28.800 titreşim) yüksek hassasiyetli bir eşapman ve 45 saatlik güç rezervine sahip bu mekanizma, seyahat dünyası ile kalıcı bağlarını vurgulayarak saat işçiliğinde mükemmelliğe ve Markanın avangart yaklaşımına örnek teşkil eder.



Teknik Özellikler

Kalibre LFT ST13.01

Otomatik kurmalı mekanik mekanizma

Çap:

- Model 39,5 mm: 29,3 mm
- Model 42,5 mm: 34,8 mm

Kalınlık: 7,7 mm

İşlevler: Spin time air göstergeli saatler, dakika

Bileşen sayısı: 246

Yakut sayısı: 35

Salınımlı ağırlık: 18 karat pembe altın

Güç rezervi: 45 saat

Frekans: 28.800 titreşim/saat (4 Hz)

Su geçirmezlik:

- Model 39,5 mm: 100 m
- Model 42,5 mm: 50 m



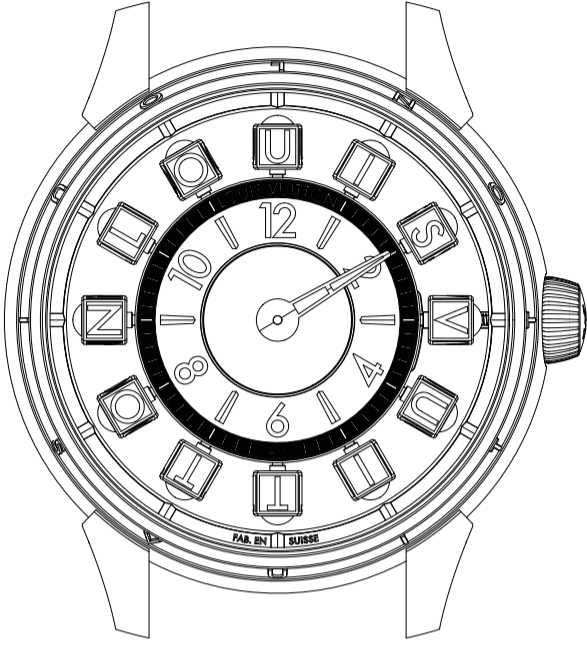

42.5 mm
Taşsız



42.5 mm
Taşlı

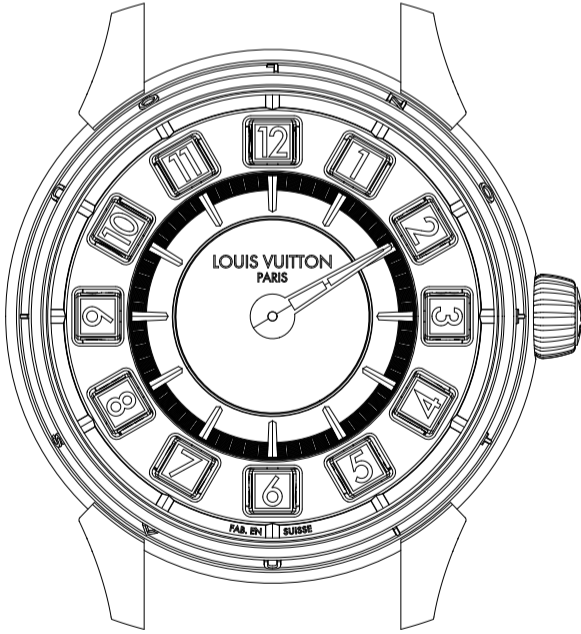

39.5 mm
Taşsız



39.5 mm
Taşlı

Kalibre LFT ST13.01

Zamanı Okuma

Kalibre LFT ST13.01, Louis Vuitton tarafından geliştirilmiş ve patenti alınmış özel küplerden oluşan bir prensiple saati gösterir.

Bu otomatik mekanizmalar, dakikaları gösteren tek bir ibreye sahiptir ve diğer 11 küpten farklı bir küp ise saati gösterir.

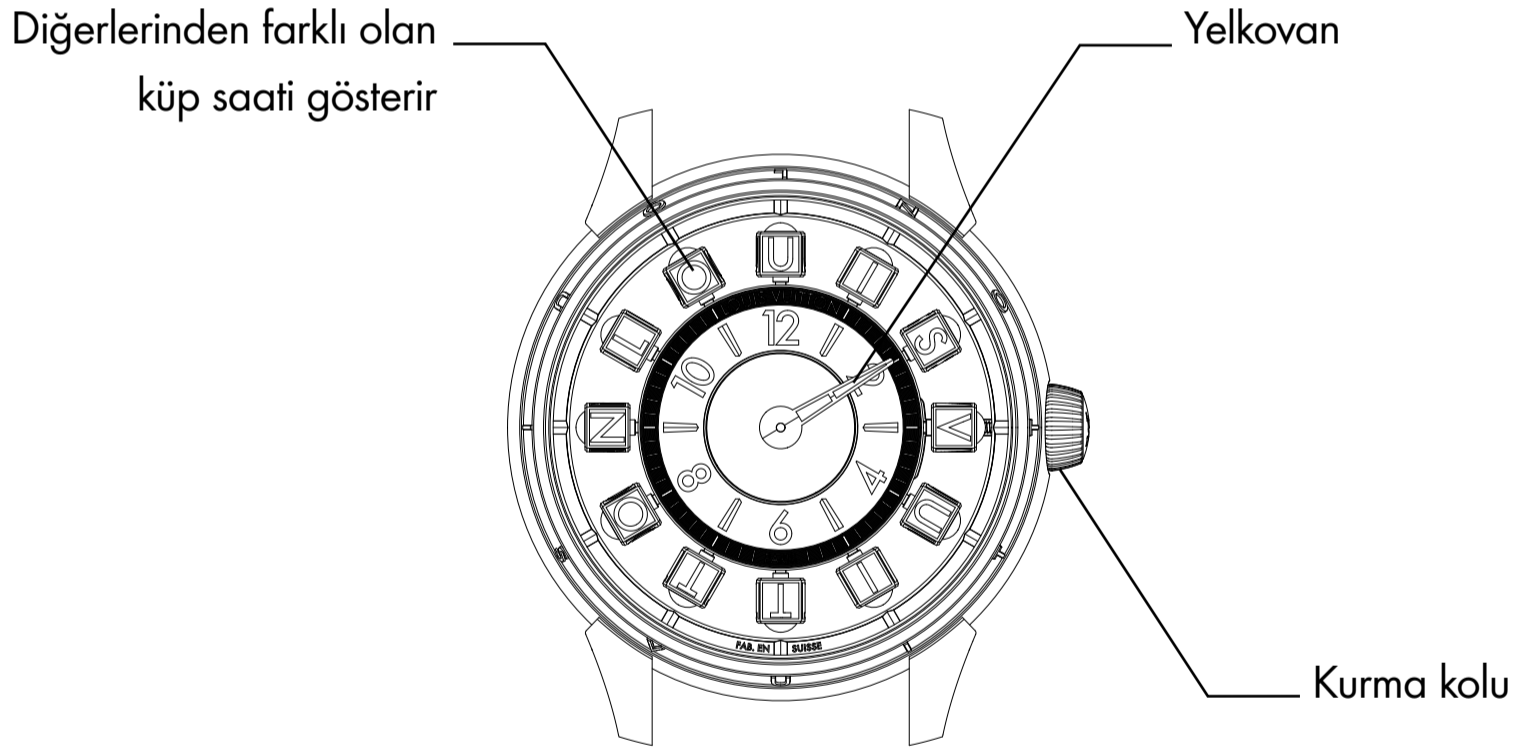

Otomatik kurmalı mekanik mekanizma

Mekanizma durduğunda yeniden başlatmak için elle kurulması önerilir.

0 konumunda: saat, kurma kolu saat yönünde 20 ila 30 defa çevrilerek kurulur.

Sonrasında mekanizma, bileğin her hareketiyle otomatik olarak kurulacaktır.

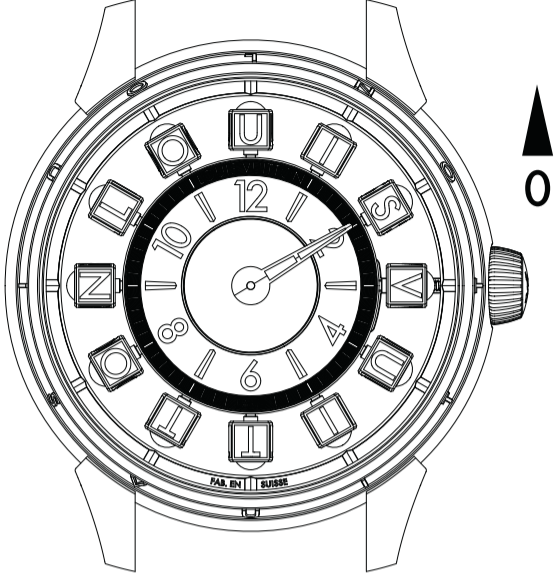

Saat ayarı

1. aşama: Kurma kolunu 1. konuma çekin.

Yelkovanı saat yönünde ilerletmek için kurma kolunu aşağı doğru çevirin. Saat ayarının sadece saat yönünde ilerleyerek yapılması tavsiye edilir.

Kullanım tedbirleri: Küpün doğru biçimde sıçraması için kurma kolunu nazikçe çevirin.

2. aşama: Kurma kolunu 0 konumuna itin.

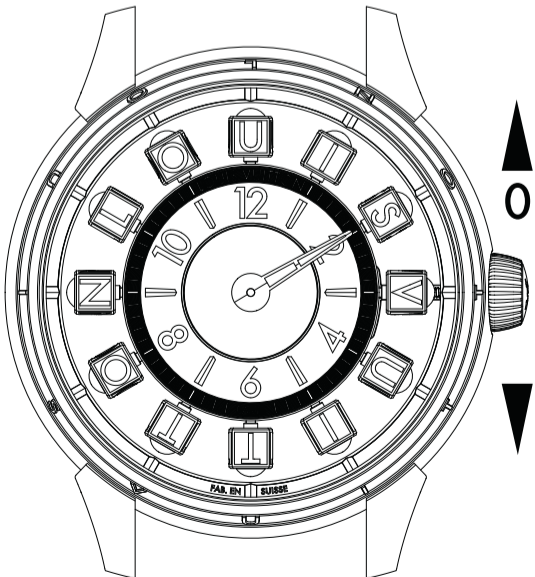
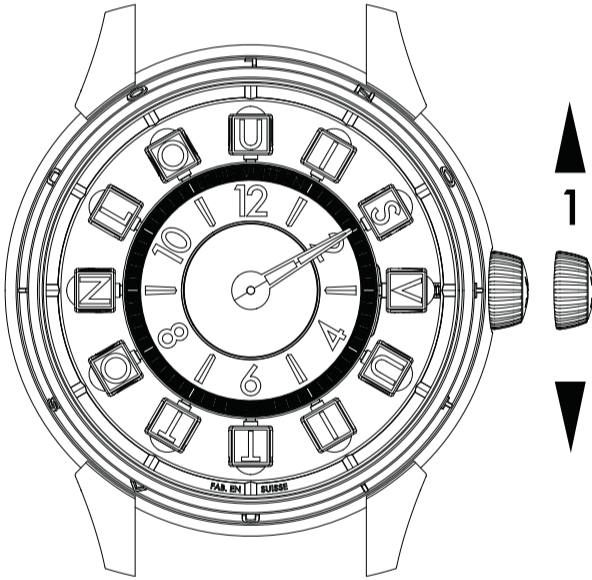

Saatinizin bakımı nasıl yapılır?

Saatinizin düzgün işleyişini garanti etmek için saatinize her 5 senede bir Louis Vuitton mağazanızda bakım yaptırmanızı tavsiye ederiz.

Bakım: Saatin manyetize olmaması için mıknatıs, telefon ve güvenlik tarayıcıları ile temas etmemesi gerekir. Saati, çalışmasını etkileyebilecek darbelere karşı koruyun. Yoğun fiziksel aktivitelerden veya golf, yüzme ya da ağırlık kaldırma gibi sporlardan önce saati çıkarın.

Nem: Aşırı uç sıcaklıklara maruz kalması saat camının altında hafif bir buğulanmaya yol açabilir. Buğu kendiliğinden kaybolacaktır ve saatin uygun şekilde çalışmasını etkilemeyecektir. Buğu geçmezse lütfen bir Louis Vuitton mağazası ile iletişime geçin.

Su geçirmezlik: Saat yalnızca kurma kolu doğru biçimde kapalı ve sıkıştırılmış olduğunda su geçirmezdir. Su altında saat ayarı yapmayın; kurma kolu ile oynamayın. Tuzlu suda kullandıktan sonra daima saati temiz su ile durulayın.

Temizleme: Saatınızı temizlemek için yumuşak kuru bir bezle silin. Deri kayışların temizlenmesi tavsiye edilmez; zaman içinde ve yıpranma ile patina geliştirecektir. Deri kayışın kullanım ömrü, neme maruziyetine ve kullanım sıklığına bağlıdır. Kauçuk kayışlar için ılık su ve yumuşak bir sabun kullanın; yumuşak bir bez ile kurulayın. Doğrudan ısı kaynaklarına (kalorifer, saç kurutma makinesi) maruz bırakmayın. Saatınızı satış sırasında tedarik edilen kutusunda veya serin, kuru, toz, nem ve aşırı sıcaklıklardan uzak bir yerde muhafaza edin.

Sürdürülebilir tedarik

Louis Vuitton, Responsible Jewellery Council tarafından teşvik edilen ahlaki, sosyal, toplumsal ve çevresel ilkelerin gündelik olarak hayata geçirildiğini onaylayan RJC sertifikasını aldı. Mücevher ve saat koleksiyonlarımızda kullanılan tüm değerli metaller ve elmaslar, RJC tarafından onaylanmış ortaklardan alınmaktadır.

Louis Vuitton elmasları, Birleşmiş Milletler kararlarına ve geçerli ulusal yasalara uygun olarak, çatışma finansmanında yer almayan meşru kaynaklardan elde edilmiş veya satın alınmıştır. Louis Vuitton, bu elmasların "conflict-free" olduğunu garanti eder ve Dünya Elmas Konseyi'nin Garanti Sistemi yönergelerine uyduğunu doğrular.

Louis Vuitton elmasları, bu elmasların tedarikçisi tarafından sağlanan kişisel bilgiler ve / veya yazılı garantiler temelinde sadece doğal kökenli ve işlenmemiştir.

Maison Louis Vuitton, süsleme elmasları için D'den G'ye kadar değişen renklerde ve IF'ten VVS'e kadar değişen berraklıkta elmasları seçer.

Bazı renkli taşların kesilmesi ve parlatılmasının yanı sıra incilerin beyazlatılmasına ilaveten renksiz sıvıların ve ısıtmanın kullanımı, mücevher ustasının geleneksel bir uygulaması olarak kabul edilir. Değerli taşlarımız, bu genel süsleme uygulamalarına tabi olabilir (14 Ocak 2002 tarihli 2002-65 sayılı kararname).

Dizili safir ve yakutlar ısıtılmış olabilir.

Dizili zümrütlerde, renksiz yağ izleri olabilir.

Louis Vuitton, teminatlı veya aktarılmış elmas ve elmas içeren ürünlerin, 31 Aralık 2023'ten sonra Rusya kaynaklı, Rusya'dan ihraç edilmiş veya geçmiş elmaslardan kesilmediğini garanti eder. Louis Vuitton ayrıca, 0.5 karat veya üzeri veya elmas başına 0,1 gram teminatlı veya aktarılmış elmas ve elmas içeren ürünlerin, üçüncü bir ülkede işlem görmüş olsalar bile Rusya kaynaklı veya Rusya'dan ihraç edilmiş elmaslardan kesilmediğini garanti eder. Louis Vuitton talep üzerine, riayet etmeye devam edeceği bu bildirimini onaylayan destekleyici belgeler tedarik edebilir.